

Prólogo

Estimados usuarios,

¡Gracias por elegir nuestra motocicleta Napoleon 125 BD125-30 diseñada y producida por nuestra empresa!

Este modelo se desarrolla y produce con tecnología avanzada y conceptos de diseño vanguardistas, tanto en el país como en el extranjero. ¡Esperamos que te ofrezca un proceso de conducción seguro y una experiencia de conducción cómoda! **¡Por favor, lee detenidamente todas las disposiciones y requisitos de este manual antes de conducir la motocicleta!**

La empresa cuenta con personal técnico especializado y departamentos de mantenimiento, que pueden ofrecerte un buen soporte técnico de mantenimiento.

Nos hemos comprometido a mejorar la satisfacción del cliente mediante la mejora continua de la calidad y el rendimiento del producto. Teniendo esto en cuenta, podemos introducir cambios en el vehículo, y por tanto pueden estar implicadas diferencias respecto a la información aquí contenida. Las imágenes de este manual son solo para referencia, y prevalecerá el producto real.

¡Gracias de nuevo por vuestra atención y confianza en nosotros!

Hangzhou Saturn Power Technology Co., Ltd.

Precauciones importantes

Al conducir la motocicleta, por favor actúa conforme a las disposiciones de este manual, respeta estrictamente las leyes y normativas nacionales y locales de tráfico, siempre presta atención a la seguridad personal.

Este Manual de Operación y Mantenimiento es uno de los accesorios necesarios de la motocicleta.

Por favor, entréguela junto con la motocicleta al nuevo usuario cuando venda el vehículo.

Los derechos de autor de este Manual de Operación y Mantenimiento pertenecen a Hangzhou Saturn Power Co., Ltd. No se permite la reproducción sin el consentimiento por escrito de la Compañía, y los infractores serán procesados. Este Manual está preparado de acuerdo con las disposiciones de GB/T9969-2008 y GB/T19678-2005.

Peligro/Advertencia/Precaución

Por favor, lee este manual detenidamente y ten en cuenta los aspectos esenciales de uso.

PELIGRO:

Este símbolo indica una advertencia relacionada con la seguridad personal del conductor que, si se ignora, puede provocar lesiones personales.

PELIGRO:

Este símbolo indica una advertencia relacionada con el uso del vehículo y evitar daños en la motocicleta.

PRECAUCIÓN:

Este símbolo indica una explicación especial para la comodidad del mantenimiento o para aclarar instrucciones importantes.

Índice

I. Aviso a los usuarios	1
1. Instrucciones de seguridad para conductores de motocicleta.....	1
2. Ubicación del número de bastidor(Figura 1).....	1
II. Introducción a la motocicleta Benda	2
1. Ámbito de aplicación de la motocicleta Benda	2
2. Características de la motocicleta Benda	2
3. Regulaciones de carga	2
4 Combustible	2
5 Electrónica.....	2
6. Inspección.....	2
III. Conducción segura de la motocicleta	3
1. Normas de conducción segura.....	3
2. Artículos de protección de seguridad	3
3. Modificación	4
4 Accesorios	4
IV. Instrucciones de operación	5
1. Ubicación de componentes.....	5
2. Cuadro de mandos.....	6
3. Interruptor de encendido	7
4. Conjunto de mandos derecho (Figura 8)	7
5. Conjunto de mandos izquierdo (Figura 9).....	8
6. Método de apertura de tapa del depósito de combustible (Figura 10)	9
7. Neumáticos	10
8. Ajuste del ángulo de paso del faro (Figura 12).....	11
V. Guía operativa	12
1. Paso a la entrada	12
2. Inspección antes de conducir.....	13
3 Arranque (Figura 13).....	13
4. Conducción	15
VI. Servicio y mantenimiento	18
1. Calendario de mantenimiento periódico.....	18
2. Inspección, revisión de nivel y cambio de aceite de motor	19
3 Selección y sustitución de la bujía	21
4. Limpieza, retirada e instalación del filtro de aire	22
4. Limpieza, retirada e instalación del filtro de aire	22

5. Inspección y ajuste de la empuñadura del acelerador	23
6. Ajuste del embrague	24
VII. Inspección y ajuste de la cadena	25
VIII. Sistema de frenos antibloqueo (ABS).....	26
IX. Inspección y ajuste del freno delantero	26
9.1. Inspección del disco de freno delantero.....	27
9.2. Inspección de la pastilla de freno delantero	27
9.3 Inspección del nivel del líquido de frenos en el sistema de frenos delantero.....	28
X. Inspección y ajuste del freno trasero	29
10.1. Inspección del disco de freno trasero	29
10.2. Inspección de la pastilla de freno trasero.....	30
10.3. Inspección del nivel de líquido de frenos en el sistema de frenos trasero	30
XI. Mantenimiento de la batería	30
XII. Instrucciones de operación y mantenimiento del sistema de refrigeración del motor	33
XIII. Limpieza y almacenamiento	34
XIV. Vida útil y disposición final.....	35
XV. Datos de ajuste	35
XVI. Principales parámetros técnicos	36
XVII. Diagrama eléctrico BD125-30.....	40

I. Aviso a los usuarios

1. Instrucciones de seguridad para conductores de motocicleta

Para su seguridad personal, respete las siguientes seis normativas:

1) Uso de equipos de protección

El equipo de protección recomendado para conducir incluye casco de seguridad, gafas, rodilleras, coderas, guantes, etc. Llevar equipo de protección puede reducir considerablemente las lesiones en su cuerpo en caso de caída accidental y proteger su integridad personal al máximo.

2) Familiarizarse con la motocicleta

Las habilidades de conducción del conductor y su conocimiento de la motocicleta son la base de una conducción segura. Antes de conducir, el conductor debe practicar en un espacio abierto sin otros vehículos y estar completamente familiarizado con la motocicleta y su uso.

3) Entienda el rango de velocidad segura en cada momento

La velocidad de conducción depende de las condiciones del terreno, sus propias habilidades y el clima. Conduzca siempre a una velocidad segura dentro de su rango de habilidad. Su conocimiento del límite de velocidad en las distintas condiciones evitará accidentes.

4) Llevar ropa adecuada

La ropa holgada le hará sentir incómodo e inseguro al conducir. Llevar ropa adecuada al conducir le permitirá mover las manos, pies y todo el cuerpo con libertad. Por lo tanto, intente elegir ropa ajustada de protección de alta calidad para mejorar la experiencia de conducción.

5) Realizar la inspección del vehículo antes de conducir

Por favor, lea detenidamente las instrucciones en la sección "Inspección antes de conducir" en este manual. Conducir conforme a las normas garantizará su seguridad, la de los pasajeros y el resto de los usuarios de la vía.

6) Incrementar la atención a la seguridad al conducir en días lluviosos

Preste más atención en días lluviosos, tenga en cuenta que la distancia de frenado en mojado es el doble que en seco. Tenga mucho cuidado de no resbalar con tapas de alcantarillas, marcas de pintura. Esquívelas en la medida de lo posible. Preste atención en carreteras resbaladizas al conducir.

2. Ubicación del número del bastidor (Figura 1)

- 1) Número de identificación del vehículo (VIN): lado derecho de la pipa de dirección;
- 2) Placa homologación lado inferior derecho del bastidor;
- 3) Número de motor: situado en el lado izquierdo del motor.



Figura 1 Ubicación de la placa identificativa, chasis y de motor

Por favor, rellene el número de bastidor y el número de motor a continuación para futuras referencias:

VIN	
Número de motor	

II. Introducción a la motocicleta Benda

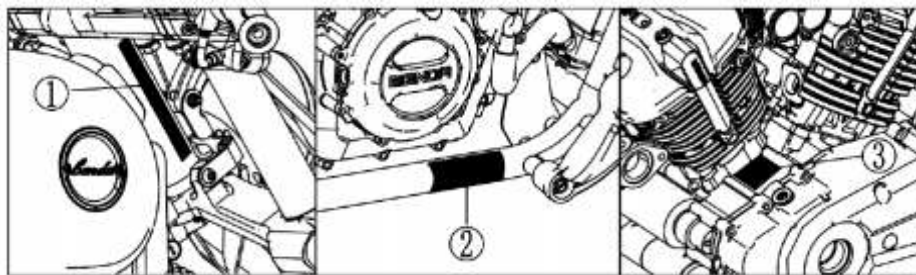
La motocicleta Benda presenta una estructura compacta, aspecto novedoso y un estilo único con un excelente nivel de confort de conducción y estabilidad. La adopción del sistema de inyección electrónica de combustible (EFI) la hace más respetuosa con el medio ambiente, con bajo consumo de combustible y bajas emisiones que cumplen con los requisitos nacionales de emisiones. ¡La motocicleta Benda te ofrecerá una experiencia de conducción sin precedentes!

1. Ámbito de aplicación de la motocicleta Benda

La BD125-30 es una motocicleta desarrollada de forma independiente por Benda, adecuada tanto para carreteras urbanas como interurbanas.

2. Características de la motocicleta Benda

1.Elevada potencia.

2.Gran par motor.

3.Sistema EFI (inyección electrónica de combustible).

4.Motor avanzado refrigerado por agua fabricado en China.

5.Sistema completo de alimentación de corriente continua.

3. Regulaciones de carga

Capacidad de asientos: 1 persona.

Carga máxima permitida: 105 kg.

4. Combustible

Gasolina SIN PLOMO de 92 octanos o más .

La gasolina es altamente inflamable. Por lo tanto, si el depósito de combustible, el filtro de combustible, la tubería de combustible, el cuerpo de la válvula de aceleración y otras partes de la motocicleta sufren fugas debido a daños y envejecimiento puede haber riesgo de incendio, asegúrese de reparar la parte en cuestión a tiempo antes de su uso.

5. Electrónica

No se puede modificar la instalación eléctrica de la motocicleta sin autorización, tampoco se autoriza el uso de accesorios eléctricos no originales. Dichas modificaciones pueden provocar sobrecargas y sobrecalentamiento en el sistema eléctrico, fusibles fundidos, e incluso chispas o incendios.

PELIGRO:

El fabricante no se hace responsable de las consecuencias derivadas de la adaptación o modificación del sistema eléctrico de la motocicleta , así como la instalación de accesorios eléctricos o electrónicos.

6. Inspección

Debe mantener las piezas y componentes de la motocicleta en estricta conformidad con los requisitos del "Programa de Mantenimiento".

III. Conducción segura de la motocicleta

Para asegurar el mejor rendimiento de tu motocicleta, asegúrese de mantenerla correctamente. La motocicleta que utilice debe estar en condiciones seguras y normales; Es muy importante que el conductor esté en buenas condiciones de salud físicas y mentales para permitir una conducción fluida y segura.

 **PELIGRO:**

Al conducir una motocicleta, se deben respetar las normas de tráfico; Antes de conducir, la motocicleta debe ser inspeccionada cuidadosamente.

1) Normas de conducción segura

1) Antes de arrancar la motocicleta, revisa cuidadosamente la moto para confirmar que está en condiciones seguras y normales, con esto puede evitar accidentes y daños en piezas y componentes de la motocicleta.

2) Es obligatorio disponer del carnet de conducir A1 para conducir esta motocicleta. No preste la motocicleta a personas que no dispongan de dicha licencia.

3) Consejos para la conducción:

- Utilice ropa de colores llamativos y visibles.
- No conduzca demasiado cerca de otros vehículos y utilice correctamente el intermitente, el claxon y la luz de freno.
- No conduzca en el ángulo ciego de otros usuarios del tráfico.

4) Cumpla estrictamente con las normas de tráfico.

- El exceso de velocidad es la principal causa de accidentes de motocicleta. En caso de lluvia o nieve, caminos de grava, cruces y otras condiciones adversas de la carretera, asegúrese de conducir a una velocidad adecuada en cada momento.
- Al girar o cambiar de carril, siempre active los intermitentes para atraer la atención de otros conductores.

5) Cuando conduzca, sujete el manillar con ambas manos y mantenga los dos pies presionando las estriberas delanteras .

2. Artículos de protección de seguridad

1) La mayoría de los heridos en de tráfico de motocicleta sufren lesiones en la cabeza. Por ello, el conductor y los pasajeros deben llevar cascos que cumplan con los estándares de seguridad, así como equipos de protección como gafas y guantes homologados .

2) La temperatura del silenciador de escape es alta durante la conducción. Para evitar quemaduras por contacto, el conductor y los pasajeros deben llevar calzado adecuado y otros dispositivos de protección.

3) No lleve ropa holgada para evitar que se enganche con el manillar, la palanca del embrague, estribos o vehículos adyacentes.

3. Modificaciones

ADVERTENCIA:

1. Modificar el vehículo o reemplazar sus piezas originales sin autorización es ilegal y puede poner en riesgo la seguridad. Por lo tanto, debe cumplir con la normativa respecto al uso y mantenimiento de vehículos.

2. Para asegurar que las emisiones escape cumplan con los requisitos nacionales de emisión, no modifiquen ni retiren las siguientes piezas y componentes sin autorización.

1. No ajuste la velocidad de ralentí sin autorización;
2. No modifique el catalizador, sustituya el escape en caso de rotura o fallo del mismo.
3. El fabricante no se hará responsable de las consecuencias debidas a modificaciones realizadas en la línea de escape.

PELIGRO:

Si modifica cables y/o componentes eléctricos sin autorización, pueden producirse cortocircuitos, fusibles fundidos, sobrecarga de componentes eléctricos, chispas eléctricas e incendios. El fabricante no se hará cargo de los dichos daños.

PRECAUCIÓN:

Una inadecuada carga, sobrecarga, o una mala colocación de la misma provocará una degradación del rendimiento de la motocicleta y afectará su estabilidad en conducción.

La modificación o eliminación de los accesorios originales de la motocicleta puede reducir la seguridad e incurrir en una violación de las leyes y normativas locales.

Cuando usas la motocicleta para transportar mercancías:

1. Mantén el centro de peso (centro de gravedad) de la carga bajo y cerca del centro de la motocicleta.
2. Ajusta la presión de los neumáticos según la carga y las condiciones de conducción.
3. Asegura siempre todos los bienes firmemente en la motocicleta para garantizar un funcionamiento estable.
4. No sujetes objetos grandes y pesados al manillar de dirección, al amortiguador delantero o al Guardabarros delantero, de lo contrario provocará una conducción inestable y problemas con la dirección.
5. Nunca cargue la moto por encima de la carga máxima (105 kg).

4. Accesorios

Los accesorios originales de esta moto han sido probados por nosotros en fábrica. No nos haremos responsables de las consecuencias adversas que pueda causar la instalación de accesorios no originales.

Si usted instala cualquier accesorio no original, asegúrese de comprobar que no obstruya el campo de visión, mantenga la altura libre al suelo y el ángulo de inclinación lateral, no afecte a la dirección ni a la comodidad de operación y rendimiento de la motocicleta. Si se detecta alguno de estos problemas, retire el accesorio correspondiente antes de su uso.

IV. Instrucciones de operación

1. Ubicación de componentes



Figura 2

1. Cuerpo izquierdo (Figura 2)

- | | |
|---------------------------|------------------------------------|
| (1)Faro | (8)Batería (dentro de la cubierta) |
| (2)Retrovisor izquierdo | (9)Silenciador de escape |
| (3)Intermitente delantero | (10) Soporte lateral |
| (4) Filtro de aire | (11) Estribo |
| (5) Sillín | (12) Cambio vel. |
| (6) piloto trasero | (13) encendido |
| (7) Luz de matrícula | (14) Pinza de freno delantera |

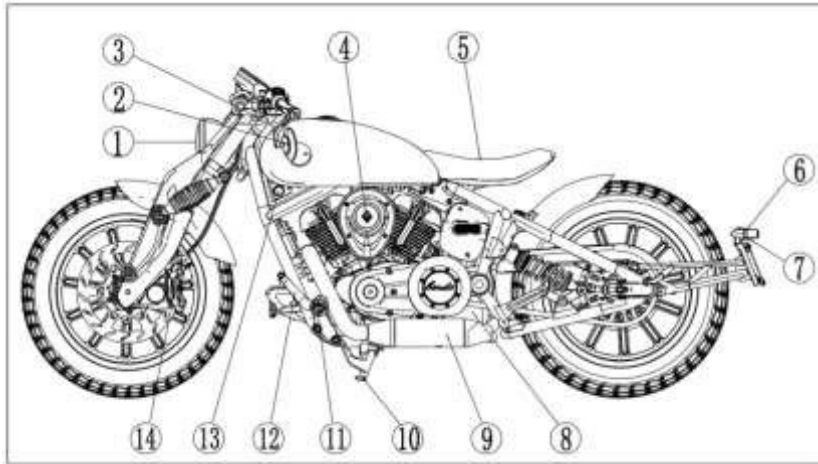

Figura 3

2. Cuerpo derecho (Figura 3)

- | | |
|--------------------------------|---|
| (1) VIN | (8) amortiguador |
| (2) Interruptor | (9) Silenciador de escape delantero derecho |
| (3) Retrovisor | (10) Placa homologación derecho |
| (4) Tapón depósito | (11) Estribo |
| (5) Luz trasera | (12) Pedal de freno |
| (6) Intermitente tras. Derecho | (13) bomba de freno trasero |
| (7) Pinza freno trasero | |

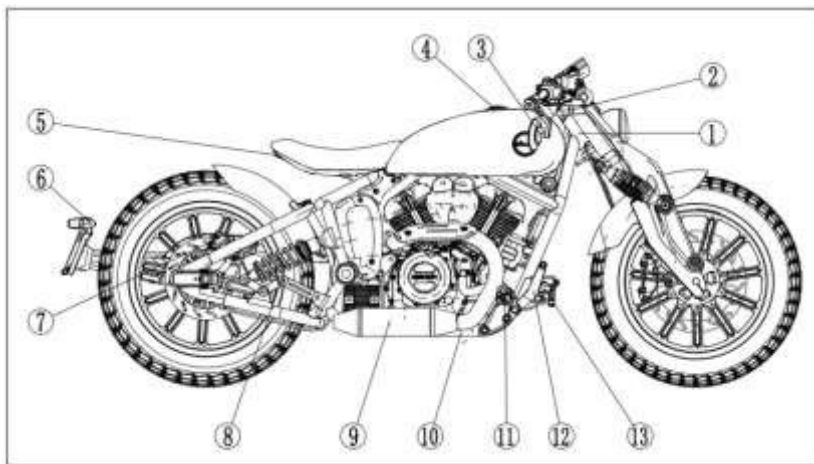

Figura 4

3. Cuerpo delantero (Figura 4)

- | | |
|--------------------|--------------------------|
| (1) Leva embrague | (4) Piña derecha |
| (2) Piña izquierda | (5) Puño de gas |
| (3) Marcador | (6) Leva freno delantero |

2. Cuadro de mandos

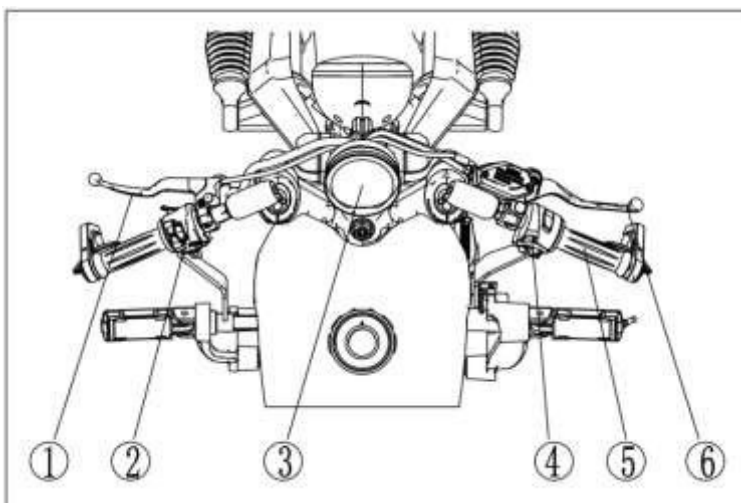
Por favor, consulte la Tabla 1 para el nombre y la función de las luces indicadoras.



Figura 5

Nota	Descripción	Función
1	Odómetro	Muestra el kilometraje total de la motocicleta
2	Indicador de nivel de combustible	Muestra el nivel de combustible restante del depósito
3	Indicador de marcha engranada	Muestra la marcha engranada
4	Alarma de nivel mínimo de combustible	Indica que se necesita repostar lo antes posible. El nivel de combustible es demasiado bajo
5	Intermitente derecho	Indica que los intermitentes derechos (delantero y trasero) están encendidos.
6	Temperatura motor Indicador de alarma	Si se encuentra encendida indica sobrecalentamiento o fallo en el sistema de refrigeración del motor.
7	Luz indicadora de fallo EFI	Se enciende al dar el contacto y se apaga después de que el motor empiece a funcionar Si se enciende con el motor en marcha indica un fallo en el sistema de inyección.
8	Indicador ABS	Se enciende al dar el contacto y se apaga al circular a más de 5 km/h Si se enciende en marcha indica fallo en el sistema de ABS.
9	Indicador TCS	Muestra el estado del TCS, activado o desactivado
10	Intermitente izquierdo	Indica que los intermitentes izquierdos (delantero y trasero) están encendidos
11	Indicador de luces largas	Está encendida en azul cuando la luz larga está encendida
12	Velocímetro	Mostrar la velocidad instantánea de la motocicleta

Tabla 1

3. Interruptor de encendido

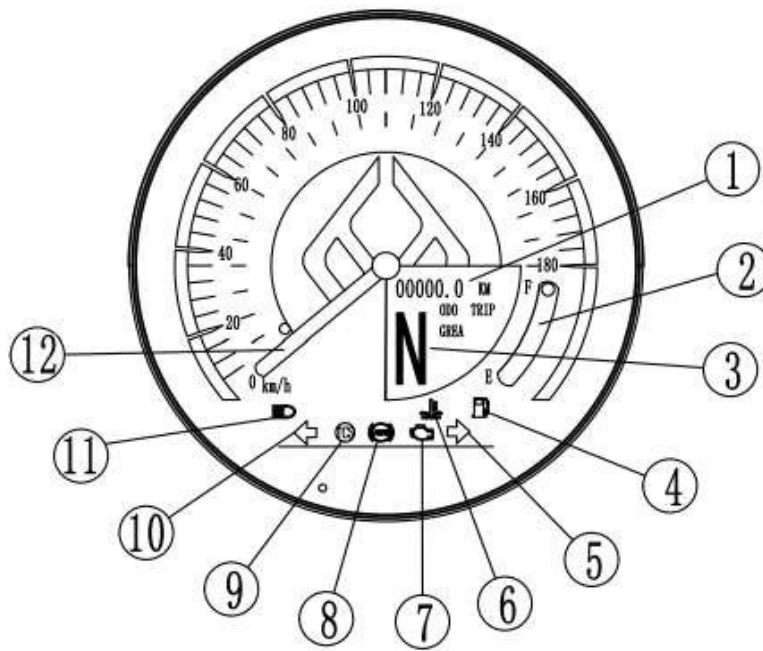
El contacto principal (Figura 6) está colocado detrás del manillar, y debe conectarse mediante la llave antes de arrancar la motocicleta. La posición y función de la llave se muestran en la Tabla 2.



Figura 6

Posición llave	Función	
OFF	El paso de corriente está deshabilitado y el motor no puede arrancarse	La llave se puede extraer
ON "o"	El paso de corriente está habilitado y el motor puede arrancarse	La llave no se puede extraer
⚠ PRECAUCIÓN: 1. Cuando la moto no esté en uso, gire la llave a la posición "OFF" y saque la llave.		

Tabla 2

El bloqueo de dirección (Figura 7) se encuentra instalado en la tija de dirección inferior de la motocicleta. Use el bloqueo de dirección cuando la moto está aparcada y no está en uso para evitar robos.

Bloqueo de dirección



Figura 7

⚠ PRECAUCIÓN:
Antes de bloquear el mecanismo de dirección, aparque la moto correctamente. Después de bloquear el mecanismo de dirección, no mueva la motocicleta para evitar que caiga.

4. Conjunto de mandos derecho (Figura 8)

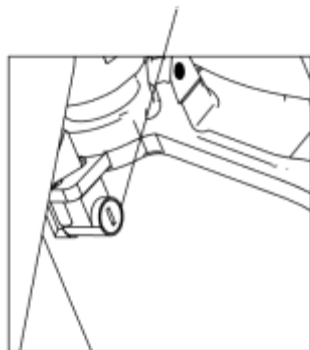

Figura 8 Piña derecha

- (1) Interruptor de apagado de emergencia del motor
- (2) Interruptor Warning intermitentes
- (3) Interruptor de la luz de posición
- (4) Botón de puesta en marcha de motor

1. Interruptor de apagado de emergencia del motor

El interruptor de apagado está situado en la piña derecha del manillar y tiene dos posiciones: "OFF" y "ON".

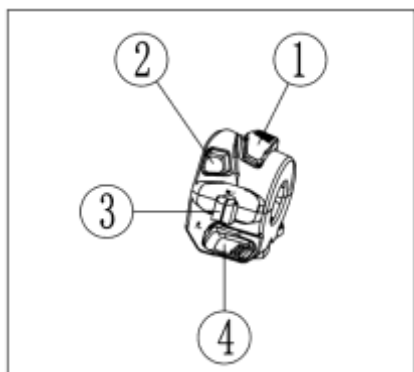
OFF "OFF"	Interruptor apagado - Si se coloca en esta posición con el motor en marcha, se desconecta el encendido y se para el motor. Con el interruptor en esta posición no es posible arrancar el motor.
ON "ON"	Interruptor en posición de ENCENDIDO: es necesario cambiar a esta posición para poder arrancar el motor.

2. Interruptor de luces

El interruptor de luces tiene tres posiciones:

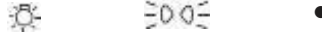

Faro "Headlight"	Cuando el interruptor se coloca en esta posición se encienden el faro delantero, la luz de posición y la luz de matrícula
Luz de posición "Horizontal line through headlight"	Cuando el interruptor se coloca en esta posición, la luz de posición y la luz de matrícula se encienden.
OFF "Dot"	Cuando el interruptor se gira a esta posición, el faro delantero, la luz de posición y la luz

3. Botón de puesta en marcha del motor

Completar la preparación de arranque (véase la página 12),

Pulse el botón de puesta en marcha del motor "Start"

5. Conjunto de mandos izquierdo (Figura 9)

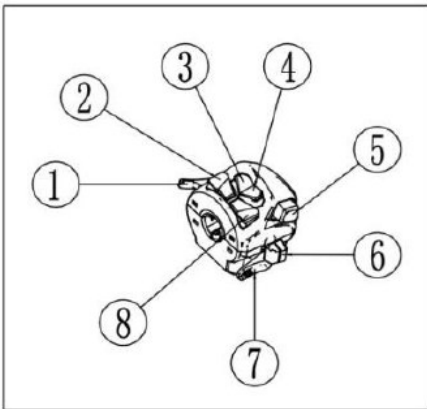

- (1) Ráfagas
- (2) Botón SET
- (3) Conmutador ABS
- (4) Conmutador TCS
- (5) Conmutador de luces
- (6) Interruptor de intermitente
- (7) Botón de claxon
- (8) Botón de MODO

Figura 9 Interruptor combinado izquierdo

1. Interruptor de luz de ráfagas

Cuando se pulsa el botón de "Ráfagas", las luces largas se activan;
 Cuando se suelta el botón de "Ráfagas", las luces largas se apagan.

PRECAUCIÓN:

Cuando el faro está en modo de luces largas "Horizontal line through headlight", el botón de ráfagas no funciona.

2. Conmutador ABS

Cuando la moto esté parada, mantenga pulsado este interruptor durante tres segundos y luego suéltelo. En ese momento, la luz indicadora de ABS parpadeará a una frecuencia de 1 HZ, indicando que el ABS ha sido apagado. Si el interruptor se mantiene pulsado continuamente durante más de diez segundos, el ABS permanecerá encendido; Después de que la motocicleta se encienda de nuevo, también se reiniciará el ABS.

Cuando se vuelve a pulsar el interruptor con el ABS apagado, el ABS se vuelve a activar.

- (1) Cuando el ABS no se inicializa y falla: la luz indicadora del ABS siempre está encendida.
- (2) Cuando el ABS falla la luz indicadora del ABS parpadea.
- (3) Tras dar contacto la luz del ABS permanece encendida, cuando el vehículo emprende la marcha y alcanza una velocidad superior a 5 kms/h la luz de ABS se apaga. (el ABS está activo y en condiciones normales de funcionamiento.

3. Conmutador TCS

Cada vez que se enciende la motocicleta, el TCS (control de tracción) se activa por defecto.

Cuando se mantiene pulsado y mantenido el interruptor durante más de dos segundos, la luz indicadora TCS parpadeará a una frecuencia de 2 Hz, indicando que puede soltarse.

En ese momento, si se suelta el interruptor, la luz indicadora TCS está siempre encendida y la función TCS está apagada. Pulsa el interruptor de nuevo y el TCS se restaurará.

(1) Antes de la inicialización: la luz indicadora TCS está siempre encendida.

(2) Tras la inicialización: se apaga la luz indicadora TCS.

(3) Cuando el TCS entra en funcionamiento la luz indicadora del TCS parpadea a 2 HZ.





Las condiciones para la inicialización son las siguientes: motor arrancado, velocidad superior a 1 Km/h y sin avería activa.

ADVERTENCIA:

TCS, o sistema de control de tracción en su nombre completo, está diseñado para evitar que las ruedas motrices patinen cuando la motocicleta arranca y acelera, con el fin de mantener la estabilidad en la dirección de conducción de la motocicleta. Cuando el TSC se apaga, la motocicleta puede derrapar y provocar un accidente. ¡Por favor, conduce con precaución!

4. Conmutador de luces

El conmutador de luces tiene dos posiciones , luz de cruce o de corto alcance y luces largas: Este conmutador sólo funciona cuando el interruptor de encendido de luces está en la posición de luces encendidas. “”.

Luz de cruce 	Posicione el conmutador en la posición “  ” para cambiar a luz de cruce
Luces largas 	Posicione el conmutador en la posición “  ” para cambiar a luz larga

ADVERTENCIA:

Por favor, cambie la posición de luces largas a cruce según las condiciones de la carretera. Si un vehículo se acerca de frente, por favor cambie la posición del conmutador a luz de cruce para evitar deslumbrar al vehículo que circula en el sentido contrario , de esta manera podrá evitar accidentes de tráfico.

5. Interruptor de intermitentes

Para girar a la izquierda, accione el interruptor a la posición “”; Los intermitentes izquierdos delantero y trasero y el testigo del cuadro de mandos del intermitente izquierdo se encenderán intermitentemente.

Para girar a la derecha, accione el interruptor a la posición “”; Los intermitentes delantero y trasero derechos, y la luz del intermitente derecho del cuadro de mandos se encenderán intermitentemente.

Pulse el interruptor hacia su posición central para desactivar los intermitentes una vez finalizada la maniobra.

ADVERTENCIA:

Cuando se requiera girar o cambiar de carril, el interruptor de intermitente debe activarse hasta que se complete el giro o el cambio de carril

6. Método de apertura del tapón del depósito de combustible (Figura 10)



Figura 10 Tapón del depósito de combustible

Gire y abra la pequeña tapa de la cerradura, inserte la llave en la cerradura del tanque de combustible y gírela en el sentido antihorario para desbloquear el tapón. Para cerrar el tapón del tanque de combustible, coloque el tapón en el orificio de llenado, presione el tapón firmemente con la "Δ" hacia adelante hasta que escuche un clic. Finalmente, cierre la pequeña tapa de la cerradura.

7. Neumáticos

Una presión correcta garantiza una conducción estable, cómoda y una larga vida útil. Asegúrate de comprobar la presión de los neumáticos frecuentemente cuando el neumático esté "frío".

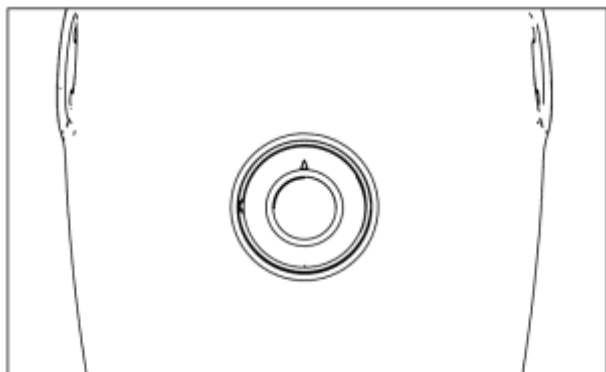
Consulte la Tabla 3 para las especificaciones de presión de los neumáticos:

Presión de los neumáticos en frío	Un solo conductor		
	kPa	Kgf/cm ²	psi
Rueda delantera	225	2,25	33
Rueda trasera	225	2,25	33

Tabla 3



Figura 11 Inspección de neumáticos

Examine el estado de los neumáticos. Unas presiones incorrectas afectarán la maniobrabilidad de la motocicleta. Los daños y cortes en los neumáticos pueden provocar pinchazos y pérdida de control. El desgaste excesivo puede causar pinchazos y afecta a la eficiencia y la maniobrabilidad de la motocicleta.

Compruebe el estado y la presión de los neumáticos antes de usarlos a diario. Si observa defectos evidentes, como deformaciones, cortes o un desgaste excesivo, es necesario substituir el neumático.

⚠ PRECAUCIÓN:

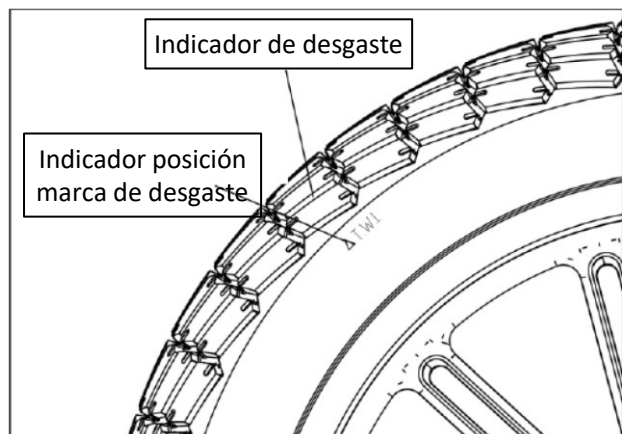
1. Cuando note que la presión del neumático baja, compruebe si hay clavos o pequeños agujeros en el neumático y si el lateral de la llanta está dañado. Los neumáticos tubeless se desinflan gradualmente cuando tienen pequeños agujeros.
2. Una presión incorrecta de los neumáticos causará inestabilidad y un desgaste anormal del dibujo del neumático, con el consecuente riesgo de provocar un accidente.
3. Una presión insuficiente puede incluso destalonar el neumático y hacer que se desinfle completamente.

⚠ ADVERTENCIA:

1. La marca del triángulo indica la posición del indicador de desgaste. Si el indicador de desgaste está ya a la vista, indica que el neumático ha llegado hasta el límite de su uso. El neumático debe ser reemplazado.
2. Al cambiar el neumático, asegúrese de que el tamaño y el modelo del neumático de recambio cumplan con las especificaciones del fabricante (página 30). Si se sustituye un neumático por otro de diferente tamaño o modelo, puede afectar a la maniobrabilidad y estabilidad de la motocicleta.
3. Equilibre las ruedas después de reparar o cambiar el neumático. Es muy importante equilibrar correctamente las ruedas para evitar vibraciones y oscilaciones en la dirección.

⚠ PELIGRO:

1.El neumático sella al talonar con la llanta. Para evitar fugas de aire, la retirada e instalación del neumático sin cámara requiere herramientas especiales para el desmontaje de neumáticos.

2.Para reparar un agujero en un neumático sin cámara, retira el neumático y repara el lado interior del neumático. No utilice el método de reparación externa, porque la fuerza centrífuga del neumático podría aflojar el parche durante el giro. Si el lateral del neumático está dañado o el agujero en el neumático es de más de 6 mm, la reparación no está permitida.

8. Ajuste de la altura del faro (Figura 12)

Los usuarios pueden ajustar la altura del faro según sus propias necesidades. El método de ajuste es el siguiente:

Paso 1:Afloje los tornillos de fijación superior e inferior del faro con una llave de extremo abierto de 10mm y una llave de allen de 5mm.

Paso 2: Después de aflojar los tornillos, gire suavemente el faro arriba y abajo con el tornillo de fijación inferior como eje, ajuste la posición correcta y apriete los tornillos.



Figura 12

⚠ PRECAUCIÓN:

El límite de rotación del ángulo de cabeceo del faro es de unos 5 grados.

V. Guía operativa

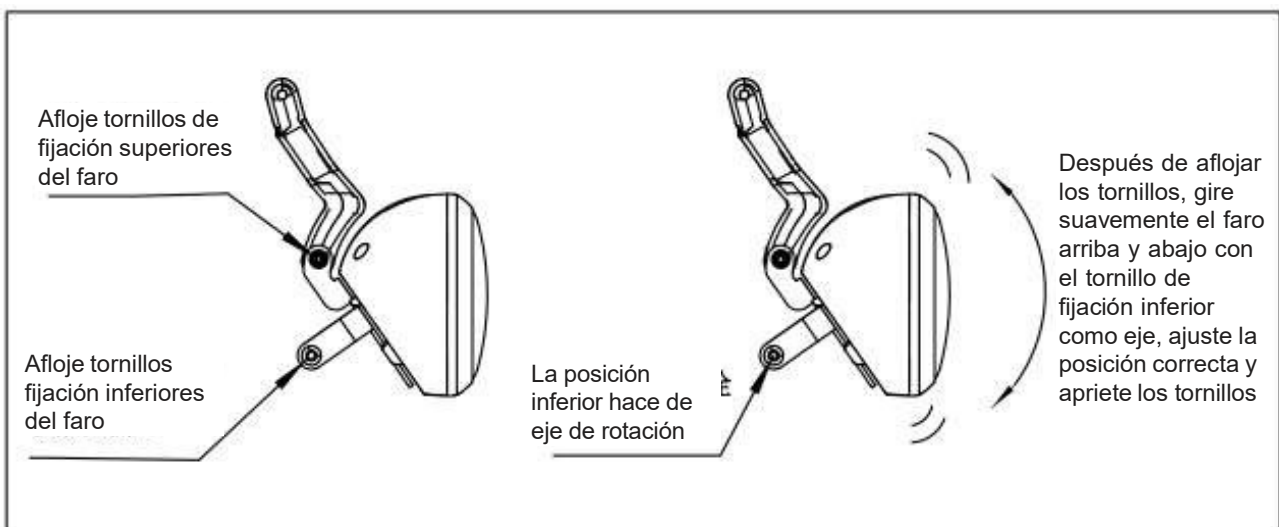
1. Paso a la entrada

El periodo de rodaje se realiza para asegurar que los componentes del motor alcancen las tolerancias adecuadas. Un buen rodaje alargará la vida útil de la motocicleta.

Duración del rodaje :1000 km.

1.Durante el periodo de rodaje, no es adecuado conducir con el acelerador completamente abierto ni a la velocidad máxima de rotación del motor .

Durante el periodo de rodaje se debe conducir sin aceleraciones fuertes y sin mantener regímenes altos de giro de manera continuada.

2.Evita la conducción continua a baja velocidad con marchas largas. Conducir el motor en un régimen de giro inferior al adecuado provoca tironeos y fuerza el motor.

3.Antes de conducir, calienta previamente el motor para que el aceite llegue a todas las partes importantes del motor y así asegurar una lubricación adecuada, reduciendo el desgaste, prolongando la vida útil del motor.

4.Tenga precaución con los neumáticos nuevos: los neumáticos nuevos llevan una fina capa de protección para su conservación. Conduzca con precaución hasta haber eliminado dicha capa.

PELIGRO:

Los neumáticos nuevos debido a la capa de conservación pueden causar deslizamientos o pérdida de control. Ten especial cuidado cuando se usen neumáticos nuevos.

5.Mantenimiento después del rodaje: por favor, realice el primer mantenimiento de la motocicleta tras conducir 1.000 km. Durante el periodo de rodaje se liberan muchas impurezas y virutas generadas por el ajuste y acoplamiento de todos los componentes del motor. De ahí que sea de vital importancia cambiar el aceite y filtro en dicha revisión.

PRECAUCIÓN:

Cuando la motocicleta se use en condiciones adversas, el mantenimiento debe realizarse antes de los 1.000 km.

2. Inspección antes de conducir

Para garantizar su seguridad, revise cuidadosamente la motocicleta antes de cada uso; Si encuentra alguna anomalía durante la inspección, asegúrese de repararla y eliminarla antes de su uso.

El procedimiento de inspección recomendado es el siguiente:

1. Revise el nivel de aceite lubricante del motor (véase la página 17) y asegúrese de que no haya fugas.
2. Compruebe si el nivel de combustible es suficiente.
3. Compruebe el nivel de refrigerante en el sistema de refrigeración (entre mínimo y máximo) y que no haya fugas.
4. Compruebe la eficacia de los frenos delantero y trasero.
5. Revise la presión de los neumáticos en las ruedas delantera y trasera y la profundidad de desgaste del dibujo, inspeccione en busca de cortes/grietas o elementos que puedan generar un pinchazo (véase la página 10).
6. Compruebe que la cadena de la transmisión esté correctamente tensada, libre de defectos o daños y correctamente engrasada.
7. Compruebe el puño del acelerador, verifique que tenga juego libre y que funcione suavemente en todo su recorrido.
8. Revise que las luces (faro delantero cortas, largas posición) piloto trasero (posición y luz de freno), luz de matrícula, indicadores de dirección y claxon funcionan correctamente.
9. Compruebe que la dirección gire suavemente en todo su recorrido y que no haya holguras.
10. Compruebe que la palanca del embrague tenga juego libre (5-10 mm) y un funcionamiento suave.
11. Verifique la tornillería en busca de tornillos sueltos o flojos en dirección, manillar, ruedas y suspensiones, compruebe el funcionamiento de todos los sistemas eléctricos de la motocicleta.

⚠ ADVERTENCIA:

No inspeccionar correctamente y obviar los intervalos de mantenimiento de la motocicleta puede causar un accidente. Por favor tenga en cuenta las indicaciones del fabricante en cuanto al mantenimiento, conservación y seguridad antes de conducir el vehículo.

3. Arranque (Figura 13)

1. Desbloquee el interruptor de encendido y gire el interruptor de apagado a "⏻" (posición de encendido).
2. Coloque el cambio en posición de punto muerto o neutro.
3. Sujete bien la palanca del embrague con la mano izquierda (desacople el embrague cuando no esté en punto muerto).
4. Pulse el botón de arranque eléctrico "🔌".



Figura 13 Preparativos iniciales



⚠ PELIGRO:

1. Para evitar riesgos en el arranque, preferiblemente arranque el vehículo siempre en punto muerto y no accione el acelerador.
2. Evite dar acelerones fuertes con la motocicleta en punto muerto o mantener por mucho tiempo la moto en ralentí. Esto puede provocar sobrecalentamientos excesivos en el motor e incluso provocar daños en el escape (cambio de color)

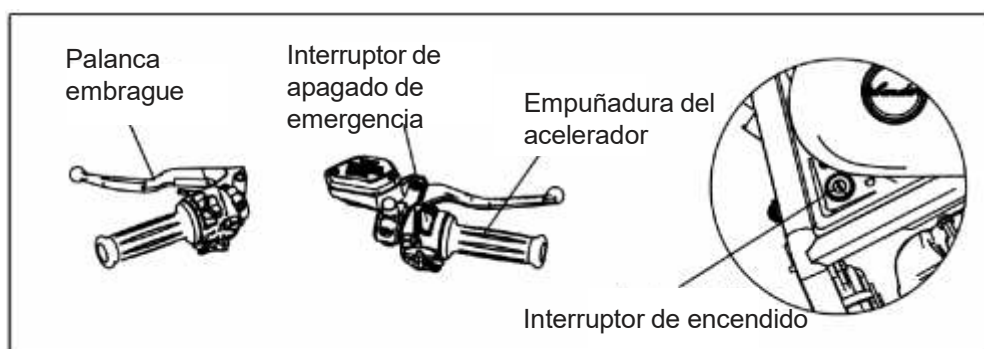
⚠ PELIGRO:

1. Cuando conduzca esta motocicleta por primera vez, recomendamos que ruede por una carretera con poco tráfico para practicar y adquirir un buen manejo de la motocicleta
2. Conduzca siempre con las dos manos sujetas al manillar, conducir con una sola mano es peligroso. Mantenga siempre los dos pies apoyados firmemente en los estribos.
3. Reduzca la velocidad al girar.
4. Cuando la carretera está mojada y deslizante, el agarre de los neumáticos disminuye y la distancia de frenado y de giro aumentan, realice las maniobras con antelación.
5. Preste atención a los vientos cruzados en las salidas de túneles, valles o cuando se sobrepasan vehículos grandes, conduzca siempre con prudencia y reduzca la velocidad cuando sea necesario.
6. Respete las normas de tráfico y los límites de velocidad.

⚠ PRECAUCIÓN:

1. Después de arrancar, caliente el motor durante 2-3 minutos antes de conducir. Si el motor no se calienta correctamente, se pueden producir desgastes prematuros de cilindro, segmentos del pistón, y otras partes del motor.
2. Suelte el botón de arranque eléctrico “” inmediatamente después de más de 3 segundos de pulsación; de lo contrario, la batería se descargará demasiado rápido y la vida útil de la batería se verá afectada.
3. Después de que arranque el motor, suelte el botón de arranque “” inmediatamente. Cuando el motor esté en marcha, no pulse el botón de arranque eléctrico “”, de lo contrario el motor podría sufrir daños.
4. Asegúrese de que el soporte lateral esté completamente retraído para evitar que impacte en el suelo y provoque pérdida de control durante el giro a la izquierda.
5. Con el motor frío, acelere suavemente (girando el puño del acelerador) y evite aceleraciones bruscas.
6. No arranque la motocicleta en un espacio cerrado, ya que los gases de escape son nocivos y existe riesgo de intoxicación.
7. Si falla el interruptor del embrague, sustitúyalo inmediatamente.
8. Nunca arranque el motor con una marcha engranada sin apretar a fondo el embrague, de lo contrario puede causar daños en el motor y provocar un accidente.
9. No arranque la motocicleta cuando no haya combustible ni aceite de motor.

4. Conducción



Figura 14 Posición de cambio de marchas



Figura 15 Palanca de cambios

1. Operación de cambio de marchas (Figura 14 y Figura 15)

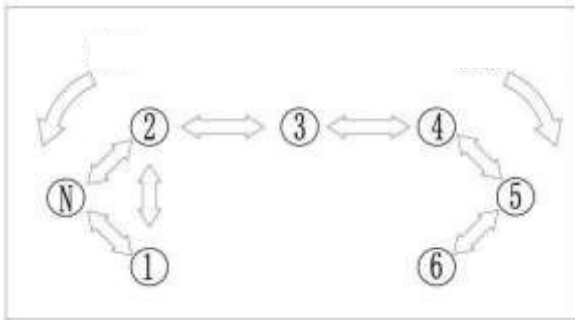
Esta motocicleta cuenta con seis velocidades, La primera velocidad se engrana presionando la palanca de cambio hacia abajo y el resto de velocidades presionando la palanca hacia arriba. Para reducir de velocidad engranada es preciso presionar la palanca siempre hacia abajo..

Manejo:

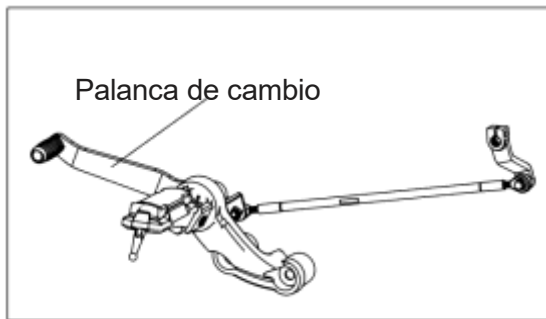
Cambio de punto muerto (N) a (1): Suelta el acelerador con la mano derecha, mantén la palanca del embrague con la izquierda y baja la palanca de cambio con el pie izquierdo para cambiar la transmisión a la primera velocidad, al mismo tiempo, suelta gradualmente la palanca del embrague con la mano izquierda y gira gradualmente el acelerador con la mano derecha.

Realizar dichas acciones de manera coordinada y de forma gradual para que la moto emprenda suavemente la marcha.

Cambio de primera velocidad a segunda: Cierre el mando del acelerador con su mano derecha, apriete rápidamente la palanca del embrague con la izquierda y mueva la palanca de cambio hacia arriba con el pie izquierdo para cambiar la transmisión a segunda velocidad; libere gradualmente la palanca del embrague con la mano izquierda y gire gradualmente el acelerador con la derecha. Realice acciones de forma coordinada para que la moto cambie suavemente de marcha .

Para cambiar de segunda velocidad a tercera, cuarta, quinta y sexta velocidad siga el mismo proceso que para cambiar de primera a segunda velocidad.

El método para bajar velocidades el mismo que para pasar de punto muerto a primera.

⚠ ADVERTENCIA:

1.No realice cambios de velocidades sin soltar el mando del acelerador y sin apretar la palanca del embrague, de lo contrario es fácil causar daños en el motor y el sistema de transmisión y provocar una reacción brusca e impredecible del motor , afectando a su seguridad.

2.Al cambiar de marcha, compruebe que la marcha ha sido engranada antes de soltar la palanca del embrague.

3.Mientras la palanca del embrague está accionada durante el cambio de marchas, el empuje del motor se desconecta y la motocicleta se mueve por inercia. Por lo tanto, el tiempo de cambio de marchas debe acortarse al máximo.

4.Cuando se circula a alta velocidad y se bajan marchas de forma abrupta, hay posibilidad de perder adherencia debido a la diferencia de velocidad entre embrague y la rueda trasera, esto puede causar un accidente. Téngalo en cuenta al bajar las velocidades.

5.Nunca conduzca a alta velocidad en marcha baja ni a baja velocidad en marcha alta, esto puede perjudicar al motor y causarle daños.

6.Asegúrese de tener la marcha correcta engranada en cada momento para que el motor funcione dentro del rango de uso óptimo.

Autonomía. Para economizar combustible no conduzca continuamente en regímenes altos de giro de motor.

PRECAUCIÓN:

- 1.Reduzca la velocidad del vehículo antes de reducir velocidades .Para subir velocidades aumente las revoluciones del motor.
- 2.Cuando intente poner la transmisión en punto muerto y la luz indicadora de punto muerto esté encendida, suelte la palanca de embrague con suavidad para confirmar que el cambio de velocidades esta realmente en punto muerto.

2. Conducción en pendientes y curvas (Figura 16)

- 1)Cuando conduzca en pendientes pronunciadas, la potencia será insuficiente si la velocidad engranda es demasiado alta. Conduzca con la velocidad engranada adecuada en cada momento.
- 2)Al conducir por una pendiente larga, asegúrese de tener engranada una velocidad baja para no utilizar de forma continuada los frenos. Si los frenos delantero y trasero se aplican de forma continua durante mucho tiempo, se sobrecalentarán y la eficacia de frenado se reducirá, con el consiguiente peligro.
- 3)No desconecte el interruptor de encendido ni el botón de paro de emergencia de motor al conducir cuesta abajo.
- 4)Antes de girar, asegúrese de aplicar el freno para reducir la velocidad y afrontar el giro a una velocidad adecuada. Si se entra en curva a alta velocidad existe el peligro de irse hacia la parte exterior de la curva. Si se frena en inclinación dentro de una curva existe riesgo de la pérdida del control del vehículo..



Figura 16 Ubicación de las palancas de freno

3. Uso del freno

- 1)Cuando sea necesario desacelerar, aplique siempre los frenos delantero y trasero al mismo tiempo. Sujete lentamente la palanca del freno delantero con la mano derecha y pise lentamente el pedal de freno trasero con el pie derecho, evitando aplicar los frenos delantero y trasero por separado. Evite desaceleraciones bruscas, que pueden provocar pérdidas de adherencia y control del vehículo.
- 2)Evite frenar bruscamente tanto como sea posible, ya que una frenada brusca puede provocar que las ruedas delantera y trasera derrapen provocando la pérdida de control de la motocicleta.
- 3)Evite aceleraciones bruscas, frenadas bruscas y giros bruscos en carreteras con poca adherencia, para evitar que la moto derrape lateralmente o se des controle.

4. Parar

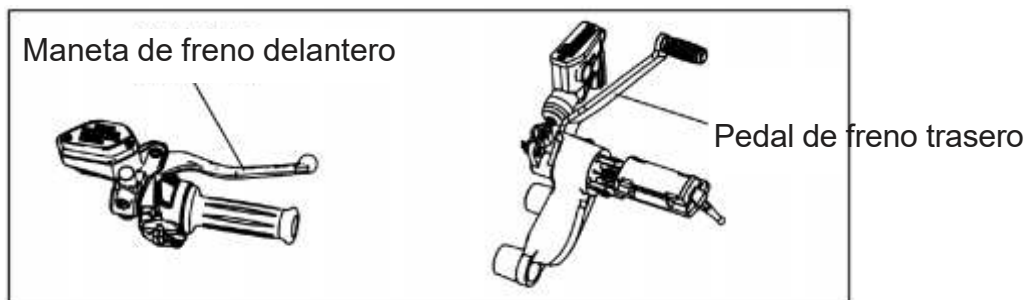
- 1)Suelte gradualmente el acelerador para devolverlo completamente a la posición de cerrado.
- 2)Al mismo tiempo, presione lentamente la palanca del freno delantero con la mano derecha, pise lentamente el pedal trasero con el pie derecho, evitando aplicar los frenos delantero y trasero por separado.
- 3) Utilice el cambio de velocidades para reducir la velocidad.

4)Apriete la palanca del embrague, cambie a punto muerto y deténgase por completo. Después de poner el cambio en punto muerto, se encenderá la luz indicadora de punto muerto en el cuadro de mandos.

5)Para aparcarse en una pendiente suave, introduzca una marcha baja y mantenga la parte delantera de la moto hacia adelante para evitar que se vuelque (asegúrese de poner el cambio de velocidades en punto muerto para arrancar de nuevo).

(6)Apague el interruptor de encendido. En caso de emergencia, se recomienda apagar directamente con el botón de paro de emergencia del motor

7) Bloquee el mecanismo de dirección y retire la llave para evitar el uso no autorizado.

⚠ PELIGRO:

1.Cuanto mayor sea la velocidad, mayor será la distancia de frenado. Por lo tanto, debe mantener una distancia segura respecto a otros usuarios de la vía para evitar colisiones . Intentar detener el vehículo sólo con el freno trasero acelerará el desgaste del sistema de frenos y aumentará la distancia de frenado.

2.Usar solo el freno delantero o trasero puede provocar derrapes y pérdida de control; El sistema de frenos debe usarse con precaución en carreteras en mal estado y en curvas ; Preste especial atención en frenadas de emergencia en carreteras en mal estado para evitar perder el control de la motocicleta.

VI. Servicio y mantenimiento

1. Cuadro de mantenimiento periódico.

[Consulte el Cuadro de mantenimiento al final de este manual](#)

2. Inspección, revisión de nivel y cambio de aceite motor

El aceite lubricante en el motor es vital para reducir la fricción, aumentar el rendimiento de sellado, enfriar y limpiar piezas y componentes, y prevenir el óxido, etc.

Una mala calidad, alargar los intervalos de uso o circular con un nivel bajo de aceite provocará el desgaste prematuro de los componentes del motor y reduciendo su vida útil. Causará sobrecalentamiento, desgaste o quemado del embrague, pérdida de prestaciones, ruidos anómalos y consumo de aceite... etc.



Figura 17 Inspección del nivel de aceite

[Inspección] (Figura 17)

Compruebe siempre el nivel de aceite lubricante antes de cada uso a través de la ventana de nivel en la tapa derecha del cárter.

Arranque el motor y manténgalo en marcha durante 3 minutos, luego apáguelo y espere otros 3 minutos. Aparque la moto en un terreno plano con la moto perpendicular al suelo. Compruebe que el nivel de aceite esté entre las marcas H y L a través de la ventana de nivel.

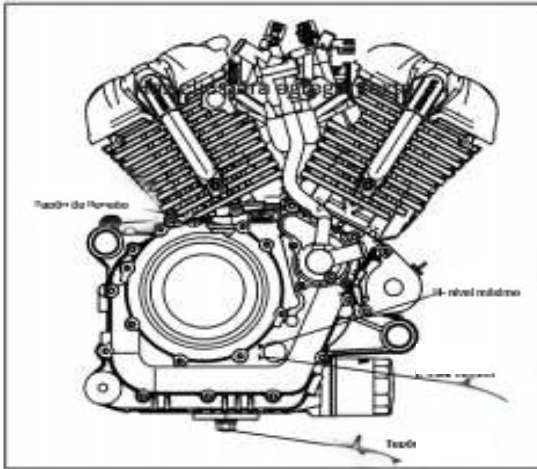
Si el nivel de aceite es demasiado bajo añada la cantidad necesaria de aceite lubricante por el tapón de llenado. Compruebe si hay fugas después de instalar el tapón de llenado

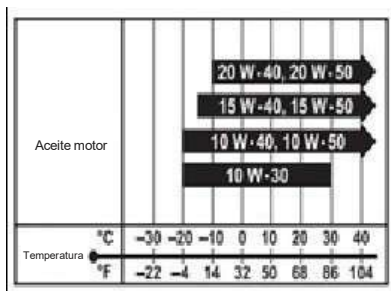

[Opcional] (Figura 18)

Grado de aceite lubricante: SAE 10W-40

Requisitos de calidad del aceite lubricante: SG o superior

Utilice siempre aceite de motor de cuatro tiempos de alta calidad para alargar la vida del motor

Seleccione la densidad el aceite dependiendo de la temperatura de uso del motor: Figura 18 .

Figura 17 Selección de la viscosidad del aceite según la temperatura de uso del motor

⚠ ADVERTENCIA:

- 1.El uso de aceite lubricante de baja calidad afectará gravemente al rendimiento y la vida útil del motor.
- 2.Si el aceite lubricante no se cambia durante mucho tiempo, se deteriorará perdiendo propiedades causando un desgaste excesivo de los componentes del motor .
- 3.Circular con un nivel bajo de aceite dañará gravemente el motor.

[Cambio]

Sustituya el aceite a los 1000 km por primera vez, y a partir de entonces, cada 3000 km o un año.

- 1.Después de que el motor funcione durante 3 minutos, apáguelo y coloque un recipiente bajo el tornillo de drenaje del motor.
- 2.Vacíe el aceite lubricante del motor (Precaución: el motor y el aceite están calientes, evite quemaduras). Cambie también el filtro de aceite.
- 3.Limpie siempre el tornillo de drenaje y la superficie de contacto del filtro de aceite..

4. Añada 1,9L de aceite lubricante nuevo. Si se reemplaza el filtro, añada 2,1L. Si el motor se ha desmontado por completo, añada 2,2; Compruebe que no haya fugas de aceite y luego instale el tapón de llenado.

5. Haga funcionar el motor a diferentes revoluciones durante 3 minutos. Durante este tiempo, compruebe si hay fugas en las piezas desmontadas. Apague el motor y espere 3 minutos. Si el nivel de aceite es inferior a la marca L de la ventana de nivel, añada la cantidad necesaria de aceite lubricante.

Causas comunes de deterioro del aceite lubricante:

1. Deterioro natural debido a un exceso de uso.
2. Mezcla de distintos aceites de diferentes grados .
3. Polvo e impurezas en el aceite lubricante.
4. Depósitos de carbono generados por mala combustión del combustible o debido a holguras o daños entre el pistón y el cilindro .

⚠ PELIGRO:

1.El aceite del motor, el tubo de escape y el silenciador están muy calientes. Espere a que el tornillo de drenaje y el tubo de escape se enfríen antes de vaciar el aceite lubricante usado.

2.El aceite usado es altamente tóxico, evite que niños y mascotas tengan contacto con el o lo ingieran. La exposición prolongada al aceite lubricante puede causar cáncer de piel, y a corto plazo puede irritar la piel. Al cambiar el aceite lubricante, para evitar la irritación de la piel, utilice guantes protectores (como los guantes para lavar la ropa). Si la piel entra en contacto con el aceite lubricante, lávela bien con agua y jabón.

⚠ ADVERTENCIA:

Si no se utiliza el aceite de motor especificado, el motor puede resultar dañado.

⚠ PRECAUCIÓN:

Por favor, deseche correctamente el aceite residual del motor. Evite verter el aceite al suelo para no contaminar el medio ambiente. Por favor, lleve aceite usado al centro de reciclaje local en un recipiente sellado.

3. Selección y sustitución de la bujía

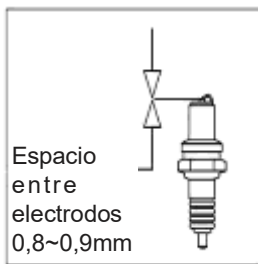

(Figura 19)

Modelo de bujía: B8RC/ NGK CR8E

Tamaño de la llave de bujía: 16 mm

Figura 19 Bujía

[Inspección y reemplazo]

1. El intervalo de reemplazo de la bujía es de 12.000 km.
2. Quite la pipa de la bujía, límpiela y extraiga la bujía con la llave proporcionada en la bolsa de herramientas. Limpia los depósitos de carbonilla y suciedad en la bujía con un cepillo de alambres.
3. Compruebe si la bujía está dañada, la distancia entre electrodos y si la junta de estanqueidad está en buen estado; reemplaza la bujía si encuentra daños.
4. Compruebe la distancia entre electrodos con un calibre, espacio entre electrodos recomendado 0,8~0,9mm.
5. Al instalar la bujía: atornille la bujía a mano y luego apriétala con una llave de bujía.

⚠ ADVERTENCIA:

1. La suciedad puede entrar en el motor a través del orificio de la bujía y dañar el motor. Asegúrese de cubrir el orificio de la bujía después de retirarla.
2. Si el color del electrodo de la bujía es diferente al normal, cambie la bujía por una nueva del mismo modelo. Usar una bujía de distinto modelo puede causar daños graves al motor, y no estarían cubiertas por la garantía.
3. Un par excesivo o roscar mal la bujía dañarán gravemente la culata del motor. Por lo tanto, asegúrese de instalar la bujía a mano y con mucho cuidado, luego apriete con la llave proporcionada.

4. Limpieza, retirada e instalación del filtro de aire

[Limpieza o reemplazo]

1.El filtro de aire debe mantenerse regularmente: el elemento filtrante debe revisarse y limpiarse en los mantenimientos. El elemento filtrante debe reemplazarse por uno nuevo cada dos revisiones.

2.Si la motocicleta se utiliza en ambientes embarrados, húmedos o polvorientos, el intervalo para limpiar o reemplazar el elemento filtrante se acortará.

3.Si el elemento filtrante está demasiado sucio, o sufre entrada o daños de agua, debe sustituirse por uno nuevo, de lo contrario la resistencia a la admisión de aire aumentará, la potencia de salida del motor disminuirá y el consumo de combustible aumentará. Mantener el filtro de aire limpio puede mejorar la eficiencia de funcionamiento del motor y prolongar su vida útil.

4.Esta motocicleta equipa un elemento filtrante de tipo esponja. Para su limpieza, puede lavarse con agua limpia y luego remojar en aceite de motor limpio. Si la esponja está envejecida o deteriorada, cámbiela por una nueva.

5.Durante el mantenimiento regular, retire la tubería del colector de aceite y vacíe el aceite residual del interior. La tubería del colector de aceite está situada bajo el filtro de aire.

[Retirada y reinstalación] (Figura 20)



Figura 20 Posición del filtro de aire

1. Retire los 4 tornillos de la tapa lateral del filtro de aire después quite los tornillos de fijación del elemento filtrante. Retire el elemento filtrante.

2. Montaje: Monte en orden inverso al desmontaje.

⚠ Advertencia:

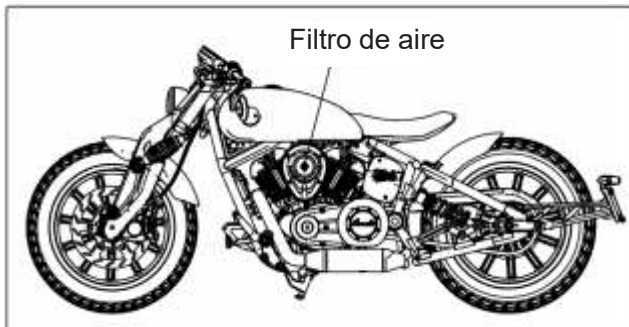
1. Es muy peligroso arrancar el motor sin un elemento filtrante de aire. Cuando el elemento filtrante está bloqueado, la llama del motor será expulsada del motor hacia la cámara de admisión del filtro de aire, y la suciedad también será absorbida por el motor, pudiendo causar daños en el motor. Por lo tanto, está prohibido arrancar el motor sin un elemento filtro de aire.

2. Evite que el agua entre en el filtro de aire.

3. Si el elemento filtrante está dañado, asegúrate de reemplazarlo por uno nuevo. Al limpiar el filtro de aire, comprueba si el elemento filtrante está dañado.

4. Si el elemento filtrante no se instala incorrectamente, el polvo pasará y entrará en el motor, causando daños. Verifica que el elemento filtrante esté instalado en la posición correcta y correctamente sellado.

5. Inspección y ajuste de la empuñadura del acelerador



Figura 21

1. Compruebe si la dirección de la motocicleta gira libremente de izquierda a derecha y si el tope de dirección es fiable.
2. Compruebe si el giro del puño del acelerador, desde la posición totalmente abierta hasta la totalmente cerrada, es fluido y si regresa automáticamente a su posición original al soltarlo.
3. Compruebe que el cable del acelerador sea flexible y esté en buen estado.

[Ajuste]

1. El recorrido libre del puño del acelerador es de 2 a 6mm.
2. El tornillo de ajuste superior sirve para el ajuste fino, y el tornillo de ajuste inferior (la conexión entre el cuerpo de mariposa y el cable del acelerador) para el ajuste principal.

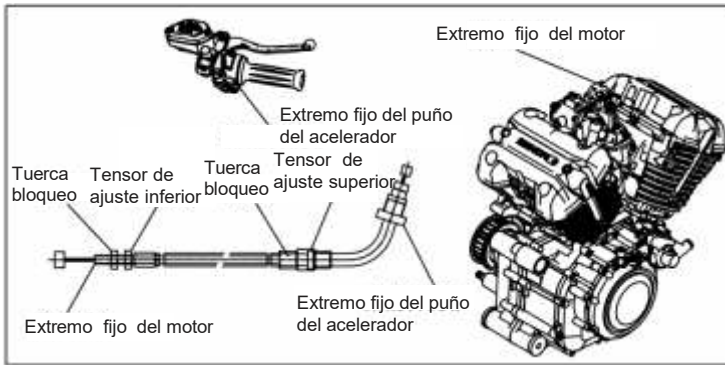
3. Cuando sea necesario un ajuste fino, primero afloje la tuerca de bloqueo del tensor superior y luego gire el tensor superior para ajustar.
4. Cuando sea necesario ajustar una holgura superior, afloje la tuerca de fijación inferior y luego ajuste el tensor inferior dejando un juego libre de 2~6mm.
5. Aplique aceite lubricante regularmente al cable del acelerador para reducir el desgaste del cable; no doble el cable del acelerador.

⚠ PELIGRO:

1. Si el cable del acelerador está mal colocado, vuelva a instalarlo correctamente.
2. Si el cable del acelerador sufre torsión, rotura, o asperezas en el recorrido o fallo en el retorno, por favor sustituya el cable del acelerador.
3. Tras el ajuste de carrera libre del cable del acelerador, asegúrese de comprobar que el puño del acelerador vuelva a la posición de completamente cerrado y que la motocicleta no se acelere al girar el manillar a ambos lados.

[Cuerpo de acelerador]

No ajuste el tornillo de tope de mariposa del cuerpo del acelerador, ya que este se ajustó correctamente en la fábrica y cualquier variación afectará al funcionamiento del motor. Verifique si la velocidad de ralentí de la motocicleta es estable (después de que el motor se haya calentado completamente, la velocidad de ralentí debe estar entre 1450 y 1750 RPM). Si la velocidad de ralentí es inestable, acuda a uno de nuestros servicios técnicos.

6. Ajuste del embrague



Figura 22 Embrague

1,Arranque la moto.

2.El embrague permite que el movimiento del motor se desacople rápida y completamente del sistema de transmisión para asegurar el funcionamiento suave del cambio de velocidades, y permitir detener la motocicleta con una marcha engranada.

PRECAUCIÓN:

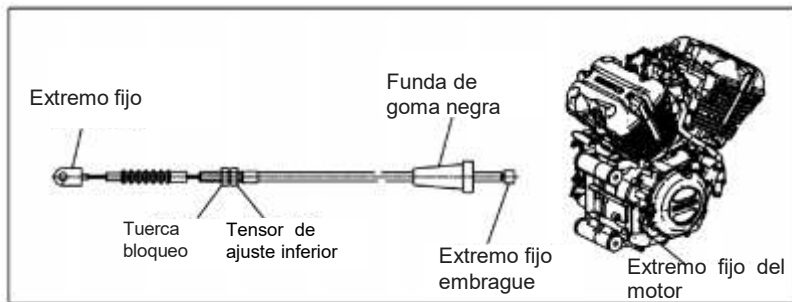
Evite conducir presionando ligeramente la palanca de embrague, si conduce presionando la palanca provocará que el embrague “patine” dañando los discos y el conjunto de embrague .

VII. Inspección y ajuste de la cadena



Figura 23 Transmisión

Modelo de cadena: 428-138

[Inspección] (Figura 23)

1. Aparque la moto en un terreno llano, cambie a N (punto muerto) y apague el motor.
2. Haga girar la cadena y compruebe la holgura, arriba y abajo (20-25mm.) compruebe la holgura en toda la cadena.
3. Compruebe el clip de bloqueo de la cadena esté bien colocado y firme, compruebe la alineación del piñón y la corona.
4. Compruebe el estado de desgaste de la cadena. Si la cadena presenta puntos duros, un desgaste excesivo o está muy estirada (no se puede tensar mas) reemplácela.
5. Compruebe el desgaste del piñón y la corona. Si los dientes están gravemente desgastados, faltantes o rotos, sustitúyalos en conjunto con la cadena.

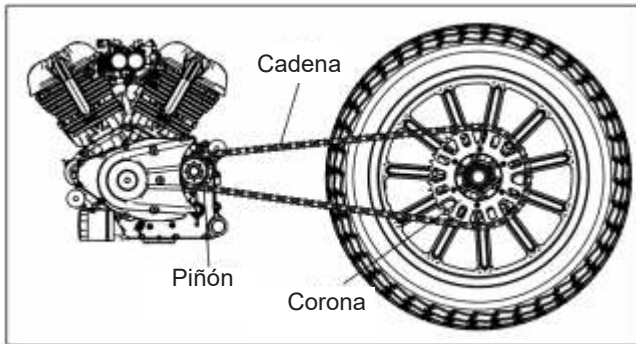
[Ajuste]

Ajuste la tensión de la cadena de modo que su oscilación esté dentro de 20-25mm.

Al ajustar la cadena, por favor utiliza la escala de ajuste de la cadena del basculante como referencia para tensar y centrar la rueda .Observe visualmente si el piñón y la corona están alineados..

[Lubricación]

1. Limpie la cadena corona y piñón, luego aplica grasa de cadena específica para cadenas de moto por la parte interna de la cadena.
2. Limpie y lubrique la cadena cada 500 km.
3. Después de conducir la moto por zonas polvorientas, mojadas o con sal, limpie la cadena y engrásela debidamente.

[Sustitución]

1. Retirar la tapa del piñón izquierdo del motor y el soporte de la tapa;
2. Quitar cuidadosamente el clip de cierre de la cadena con un alicate de punta fina, desmontar el eslabón de la cadena y quitar la cadena;
3. Instalar la cadena en orden inverso de retirada y ajustar la tensión de la cadena;
4. Limpie y lubrique regularmente la cadena y la corona, En caso de días lluviosos, con nieve o carreteras embarradas, por favor refuerce el mantenimiento del conjunto de transmisión.

PRECAUCIÓN:

Antes de cada viaje, compruebe que la transmisión funcione correctamente. Si observa algún defecto o daño, solvéntelo antes de emprender la marcha.

VIII. Sistema de frenos antibloqueo (ABS)



Figura 24 ABS

El sistema de ABS de doble canal consta de una bomba moduladora , una ECU de ABS . Se ubica en la parte izquierda de la motocicleta (detrás del motor). Tanto las ruedas delanteras como traseras están equipadas con un captador de velocidad de ruedas.

El ABS dispone de dos circuitos de frenado separados (freno delantero y freno trasero). En modo de funcionamiento normal, el sistema de frenos funciona igual que un sistema de frenos convencional sin ABS. Sólo cuando la ECU del ABS reconoce que una rueda tiende a bloquearse, el ABS empieza a funcionar ajustando la presión del freno para evitar el bloqueo. Este ajuste puede notarse con un ligero rebote en la palanca delantera o en el pedal del freno.

Después de encender el interruptor de encendido, debe activarse la luz indicadora de advertencia del ABS y al alcanzar los 5kms /h se debe apagar. Si la luz de advertencia del ABS no se apaga tras alcanzar, o se enciende durante la conducción, indica que hay un fallo en el sistema ABS. A partir de ese momento, el ABS queda deshabilitado. En este caso, el sistema de frenos sigue en funcionamiento, pero con la posibilidad de bloquear la rueda en las frenadas.

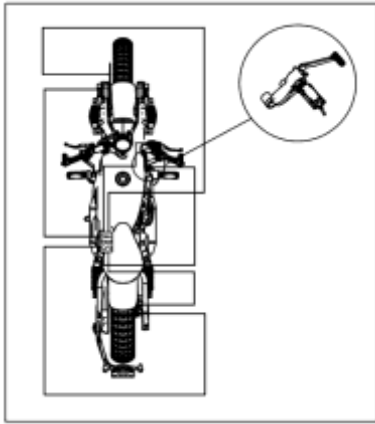
⚠ ADVERTENCIA:

1. Si se realizan modificaciones, por ejemplo, uso de llanta de otro diámetro, diferente medida de neumático, presión incorrecta etc., el ABS puede deshabilitarse. El mejor rendimiento del ABS solo puede garantizarse cuando se usan las piezas de repuesto y neumáticos recomendados por Benda .

3. Por favor, realice el mantenimiento y las reparaciones puntualmente.

IX. Inspección y ajuste del freno delantero

[Inspección] (Figura 25)



Figura 25 Inspección del freno delantero

- Mida el recorrido libre de la maneta del freno delantero: 5~10mm.
- Mida el grosor del disco y las pastillas del freno delantero.
- Compruebe el nivel de líquido en el depósito esté por encima del mínimo; verifique la eficacia del freno; compruebe que la tubería y el depósito del líquido de frenos no presenten fugas ni grietas; verifique el estado de desgaste del disco de freno.
- Si al accionar la maneta de freno nota una presión insuficiente, significa que hay aire en el sistema de frenos. En este caso, purgue completamente el sistema de frenos para garantizar su correcto funcionamiento; de lo contrario, el rendimiento de los frenos se verá afectado .La purga del sistema de frenos debe realizarse en un servicio técnico "Benda".

⚠ ADVERTENCIA:

1. Utilice líquido de frenos DOT3 o DOT4; No usar líquidos de frenos de diferentes grados juntos;
2. El líquido de frenos es altamente corrosivo, evite salpicaduras sobre la superficie de las piezas pintadas o de plástico; en caso de tragar accidentalmente, acuda a un médico.
3. El freno de disco hidráulico funciona a alta presión. Para garantizar la seguridad y la fiabilidad, asegúrese de seguir estrictamente el intervalo de mantenimiento, revise el estado de los frenos y del líquido de frenos. Cambie el líquido de frenos cada dos años.
4. Las reparaciones en el sistema de frenos deben realizarse siempre en un servicio oficial Benda.

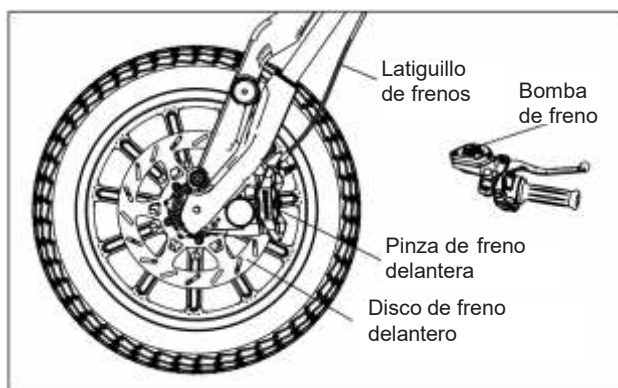
⚠ PRECAUCIÓN:

El freno es un componente muy importante de seguridad debe revisarse y ajustarse con frecuencia. Después de manipular los frenos, accione varias veces las palancas de freno para comprobar la eficacia de los mismos.

1. Inspección del disco de freno delantero

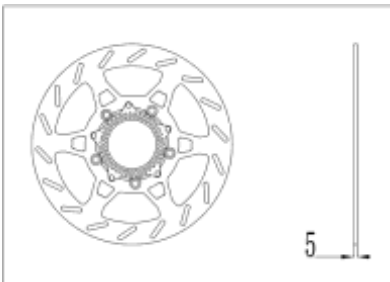

El disco de freno se irá desgastando gradualmente con el tiempo, por lo que es necesario comprobar el grosor del disco de freno en varias posiciones y comprobar su aspecto para confirmar si el disco de freno está dañado, agrietado o deformado.

Si el grosor del disco de freno es inferior al valor especificado, por favor reemplace el disco de freno.

Si el disco de freno está dañado, agrietado o deformado, por favor reemplace el disco de freno.

Figura 26 Inspección del Disco de freno delantero

Límite de desgaste del disco delantero	
Grosor	4,5 mm

⚠ ADVERTENCIA:

El grosor del disco de freno en la superficie en contacto con las pastillas de freno se reducirá debido al desgaste, disminuyendo la eficacia en la frenada, con el consecuente riesgo. En caso de daños, grietas o deformaciones, por favor cambie inmediatamente el disco de freno.

Cuando el disco de freno esté desgastado mas allá del límite de 4,5 mm, sustituya el disco de freno.

2. Inspección de la pastilla del freno delantero



Comprueba el grosor mínimo (A) del revestimiento del freno. Grosor mínimo del revestimiento de freno: A= 1,5mm.

Si el grosor es menor que el mínimo, por favor cambia las pastillas.

Si se detecta que la superficie de las pastillas de freno está dañada o agrietada, por favor cambia las pastillas

Figura 27 Inspección de las pastillas de freno

PRECAUCIÓN:

El material de fricción de las pastillas de freno se irá desgastando gradualmente durante el frenado. Para garantizar la seguridad, por favor revíselo con frecuencia y cámbialo a tiempo. Le recordamos que el sistema de frenos debe ser revisado en un servicio técnico Benda.

3. Inspección del nivel del líquido de frenos en el sistema de frenos delantero

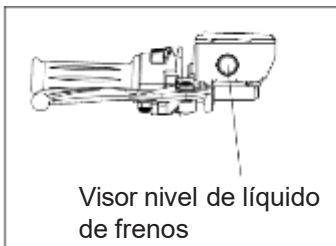

Posiciona el vehículo de manera que el depósito de líquido de frenos quede en posición horizontal y comprueba el nivel del líquido de frenos a través del visor de nivel de líquido de frenos. (Figura 28)

Cuando el nivel del líquido de frenos esté por debajo del mínimo, por favor añada líquido de frenos.

Figura 28 Inspección del nivel de líquido de frenos delantero

ADVERTENCIA:

Si el nivel del líquido de frenos está por debajo de la marca, significa que el sistema de frenos no está sellado o que el revestimiento de freno está completamente desgastado. Revisa el sistema de frenos y no continúes conduciendo. Por favor, acude a un servicio técnico de Benda para el mantenimiento.

El líquido de frenos pierde sus propiedades a lo largo del tiempo. Por favor, cambie el líquido según cuadro de mantenimiento (cada dos años).

X. Inspección y ajuste del freno trasero



Figura 29 Inspección del freno trasero

[Inspección] (Figura 29)

- Mida la carrera libre del pedal trasero del freno: 10~20 mm.
- Mida el grosor del disco de freno trasero y del revestimiento de las pastillas del freno.
- Comprueba el nivel de aceite en el depósito; Comprueba si la pinza de freno está normal; Comprueba que la tubería y el depósito de líquido de frenos estén libres de fugas o grietas; Comprueba el estado de desgaste del disco de freno.
- Al accionar el pedal del freno, si consideras que la presión del pedal es insuficiente, entonces hay aire en el sistema de frenos; En este caso, purga completamente el sistema de frenos para asegurar que el sistema funcione con normalidad; De lo contrario, el rendimiento del freno se verá deteriorado o se producirá un fallo de frenos. Consulte con su servicio oficial si tiene dudas sobre el sistema de frenado.

1. Inspección del disco de freno trasero

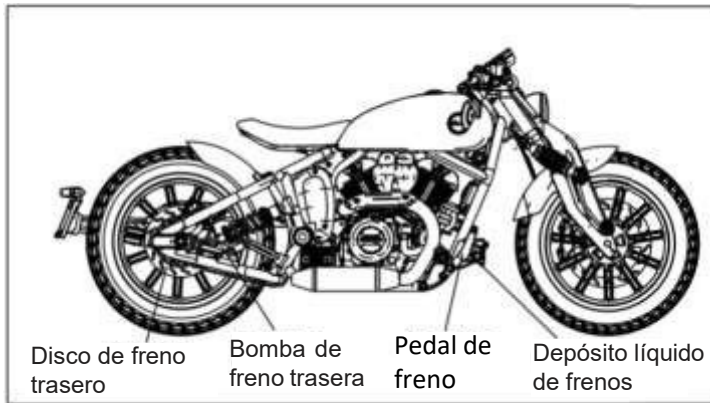

Figura 30 Inspección del disco de freno trasero

El disco de freno se irá desgastando gradualmente con el tiempo, por lo que es necesario comprobar el grosor del disco de freno en varias posiciones y comprobar su aspecto para confirmar si el disco está dañado, agrietado o deformado.

Si el grosor del disco de freno es inferior al valor especificado, por favor reemplace el disco de freno.

Si el disco de freno está dañado, agrietado o deformado, por favor cambiar el disco de freno

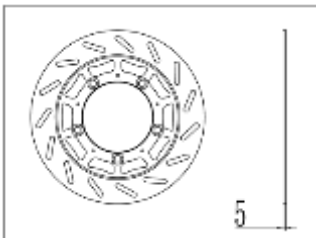
Límite de desgaste del disco	
Trasero	4.5mm

⚠ ADVERTENCIA:

El grosor del disco de freno en la superficie en contacto con el revestimiento de freno se reducirá debido al desgaste, disminuyendo la eficacia del sistema de frenos. En caso de daños, grietas o deformaciones, por favor cambie inmediatamente el disco de freno.

Cuando el disco de freno esté desgastado, mas allá del límite de 4,5 mm, sustituya el disco de freno.

2. Inspección la pastilla de freno trasera



Comprueba el grosor mínimo (A) del revestimiento del freno. Grosor mínimo del revestimiento de freno: $A=1,5$ mm.

Si el grosor es menor que el mínimo, por favor cambia las pastillas.

Si se detecta que el ferodo está dañado o agrietado, por favor cambia las pastillas.

Figura 31 Inspección de las pastillas de freno

⚠ PRECAUCIÓN:

El revestimiento se irá desgastando gradualmente durante el frenado, y el efecto de frenado también disminuirá gradualmente a partir de entonces. Revisa frecuentemente el estado de las pastillas de freno y sustitúyalas cuando sea necesario en un servicio técnico Benda.

3. Inspección del nivel de líquido de frenos en el sistema de frenos trasero

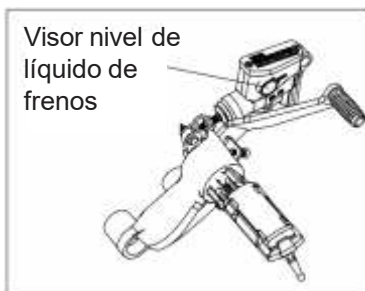

Posicione el vehículo de manera que el líquido de frenos en el depósito quede en posición horizontal y compruebe el nivel del líquido de frenos a través del visor del nivel de líquido. (Figura 28)

Cuando el nivel del líquido de frenos esté por debajo del mínimo, por favor revise el estado de las pastillas de freno y si es necesario añada líquido de frenos.

Figura 32 Inspección del nivel de líquido de frenos trasero

⚠ ADVERTENCIA:

Si el nivel del líquido de frenos está por debajo de la marca, significa que el sistema de frenos no está sellado o que el revestimiento de freno está completamente desgastado. Revisa el sistema de frenos urgentemente antes de conducir el vehículo. Acuda a un servicio técnico Benda para realizar esta operación..

El líquido de frenos pierde sus propiedades a lo largo del tiempo. Por favor, cambie el líquido según cuadro de mantenimiento. (Cada dos años)

XI. Mantenimiento de la batería

[Modelo de batería]

Modelo: MG14ZS-C

Capacidad: 12V 11,2Ah

Carga estándar: 1A~1,5A×6~8h

[Retirada e instalación de la batería] (Figura 33)

Reemplazo:

- 1.Revise el soporte de la batería en la parte inferior de la moto;
- 2.Quite la placa de presión de la batería;
- 3.Retire primero el cable negativo (-);
- 4.Quite el cable positivo (+) ;
- 5.Saque la batería.



Figura 33 Batería

Instalación:

- 1.Instale en el orden inverso de la retirada
- 2.Instale primero el cable positivo (+), y luego el cable negativo (-) y asegúrese de que los terminales positivo y negativo no queden flojos, y que estén conectados en la posición correcta. La conexión inversa dañará las partes eléctricas y electrónicas de la motocicleta.
- 3.Orientación de la batería: Los polos positivo y negativo deben mirar hacia adelante (la parte delantera de la motocicleta) tras la instalación.**

[Carga de la batería]

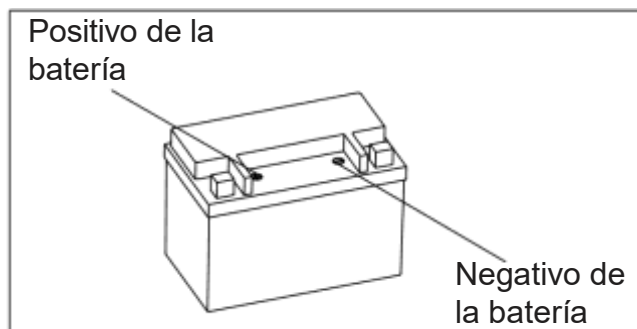
- 1.Quite el soporte de la batería;
- 2.Quite la placa de presión de la batería y los cables positivo y negativo, y saque la batería.
- 3.Conecte el cable del cargador y asegúrese de que la corriente de carga sea 1/10 de la capacidad de la batería. Por ejemplo, para una batería con una capacidad de 10 Ah, la corriente de carga es de 1A.
- 4.Por favor, contacta con tu concesionario para recibir instrucciones detalladas sobre el cargador.

[Inspección y mantenimiento de la batería]

- 1.Cuando la motocicleta se usa con frecuencia, el sistema de carga de la moto carga la batería completamente automáticamente. Si la motocicleta se usa ocasionalmente o en viajes cortos, la batería puede no cargarse suficientemente y necesitar una carga. Las baterías experimentan autodescarga, por lo tanto, puede quedarse sin carga en un periodo relativamente corto en el tiempo; recomendamos cargar la batería habitualmente en estos casos..
- 2.Cuando la moto no se use durante mucho tiempo, asegúrese de desconectar la batería y guardarla tras cargarla. Durante el periodo de almacenamiento, cargue la batería regularmente;
- 3.Limpie regularmente los terminales positivos (+) y negativo (-) de la batería.
- 4.Al cambiar la batería, utilice una batería del mismo modelo y especificaciones.

⚠ PELIGRO:

- 1.Los bornes de la batería, terminales y partes relacionadas contienen plomo o compuestos de plomo, que son perjudiciales para la salud. Por favor, lávese las manos después de manipular cualquier parte que contenga plomo.**
- 2.Guarde siempre la batería en un lugar fuera del alcance de los niños.**
- 3.La batería contiene sustancias tóxicas, incluyendo ácido sulfúrico y plomo, que son perjudiciales para la salud de las personas y causan contaminación ambiental. Deseche o recicle las baterías usadas conforme a las leyes locales. NO las tire como residuos domésticos ordinarios.**

⚠ PRECAUCIÓN:

- 1.No sobrecargue ni descargue del todo la batería, ya que esto acortará la vida útil de la batería.
- 2.En el caso de un uso muy reducido del vehículo, compruebe el voltaje de la batería con un voltímetro de manera frecuente. Si el voltaje de la batería es inferior a 12,8V, cargue la batería con un cargador al amperaje estipulado.
- 3.Si no usa la moto durante más de tres semanas, cargue la batería con el cargador.

[Fusibles] (Figuras 34, 35)

El cableado eléctrico contiene un total de 7 fusibles enchufables (Figura 34), incluyendo un fusible de 15A para el sistema de iluminación; Un fusible de 10A para el sistema de encendido y ABS-ECU respectivamente; Un fusible de 20A para el motor ABS, el sistema ECU y el motor del ventilador; Un fusible de 5A para el sistema ABS. Además, la caja de fusibles contiene un fusible de repuesto de 20A y uno de 10A. Si el fusible se funde con frecuencia, indica que el cableado sufre un cortocircuito o sobrecarga. Si se encuentra con un problema de este tipo acuda al servicio técnico Benda para su inspección y reparación. El relé de arranque va equipado con el fusible principal de 30A (Figura 35).



Figura 34 Caja de fusibles principal



Figura 35 Fusible principal del relé de arranque

⚠ ADVERTENCIA:

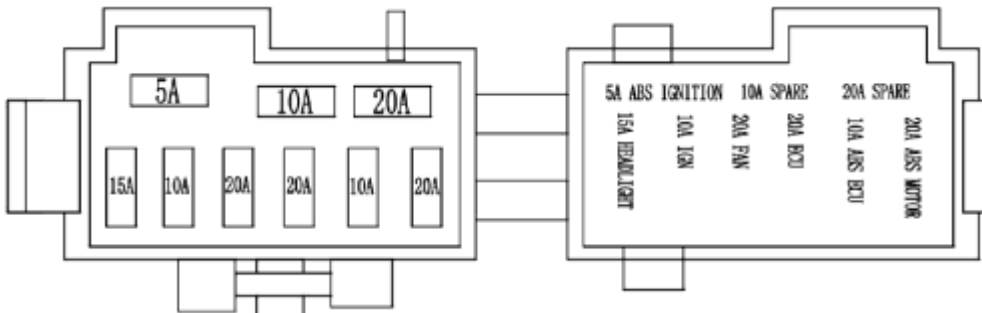
Antes de revisar o cambiar un fusible, apague siempre el interruptor de encendido y los interruptores eléctricos para evitar cortocircuitos. Nunca use un fusible con una corriente nominal diferente, de lo contrario el sistema eléctrico de la motocicleta se dañará incluso pudiendo provocar un incendio.

XII. Instrucciones de operación y mantenimiento para el sistema de refrigeración del motor



Figura 36 Sistema de refrigeración

[Sistema de refrigeración] (Figura 36)

El sistema de refrigeración evita que el motor se sobrecaliente.

El uso y mantenimiento adecuados del sistema de refrigeración prolongará la vida útil del motor.

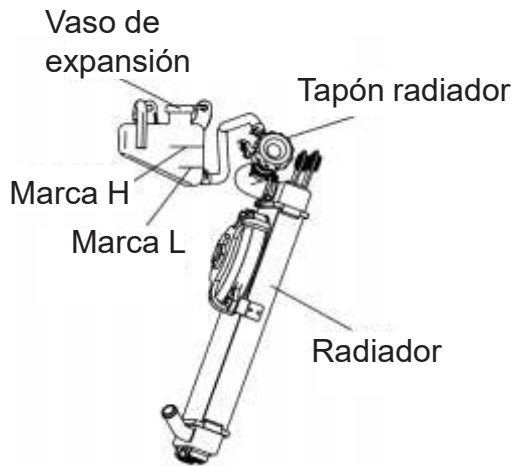
El radiador está situado en la parte delantera del motor, y debe limpiarse regularmente según las condiciones de la carretera por donde se circule habitualmente.

[Tipo refrigerante]

El refrigerante presenta resistencia a la corrosión y a la cavitación, tiene un punto de ebullición alto, capacidad anti incrustación y anticongelante. Nunca utilice agua ni ningún refrigerante que no sea específico para motocicleta.

El refrigerante es generalmente la mezcla de anticongelante concentrado y agua blanda (agua pura o agua destilada) en una proporción al 50%.

Se recomienda utilizar un refrigerante tipo directo especialmente diseñado para motores de aleación de aluminio. Este refrigerante ha sido preparado en fábrica y contiene anticongelante, inhibidor de óxido, inhibidor de espuma y trazas de silicatos, etc., y la temperatura ambiente para su uso está indicada en el recipiente.

⚠ PRECAUCIÓN:

- 1.El refrigerante es un producto especial y no puede ser reemplazado por agua del grifo u otros líquidos, de lo contrario podrían causarse daños en el motor.**
- 2.Por favor, utilice refrigerante de uso directo para motores de aluminio de motocicleta al 50 %.**
- 3.Si el refrigerante necesita ser reemplazado o se produce una fuga, por favor acuda al servicio técnico de Benda para su sustituirlo y reparar fugas.**

[Inspección de capacidad de refrigerante]

La capacidad total de refrigerante del sistema de refrigeración es de unos 900 ml

- 1.Aparque la moto en una superficie llana.
- 2.Comprueba el nivel de refrigerante del vaso de expansión. cuando el motor esté frío, debe estar entre las marcas H y L.

[Relleno de refrigerante]

Si el nivel de refrigerante en el depósito de expansión está en la marca L o por debajo, por favor añada refrigerante especial hasta acercarse a la marca H.

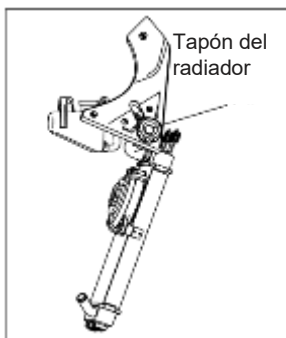

[Método de relleno]

1. Aparque la motocicleta en una superficie llana y espere a que el motor se enfríe para evitar quemaduras;
2. Afloje el tapón del radiador del radiador;
3. Vierte el refrigerante hasta la altura del tapón. Luego revise el nivel del depósito de expansión y rellénelo hasta cerca de la marca del máximo (H);
4. Coloque y apriete el tapón de radiador

Figura 37 Relleno de refrigerante

[Almacenamiento de refrigerante]

1. Cuando el refrigerante no esté en uso, guárdelo en un recipiente especial sellado.
2. Coloque el refrigerante en un lugar fresco y seco para su almacenamiento, y manténgalo fuera del alcance de los niños, ya que es un líquido tóxico.
3. Evite que el refrigerante se contamine con productos derivados del petróleo y no lo use, ni almacene refrigerantes de diferentes marcas juntos.

⚠ PELIGRO:

1. El anticongelante de etilenglicol es un disolvente orgánico, tóxico y corrosivo. Durante el uso, evita que salpique productos de goma y partes pintadas, o sobre la piel humana. Si esto ocurre por accidente, enjuáguese con agua inmediatamente.
2. Antes de desarmar el motor para alguna reparación, vacíe primero el refrigerante para evitar que entre en el cárter.
3. Como el punto de ebullición del anticongelante es mayor que el del agua pura, no abra la tapa del radiador cuando el motor esté caliente para evitar quemaduras.

XIII. Limpieza y almacenamiento

[Limpieza de vehículo]

1. Limpie la motocicleta regularmente para detectar daños, desgastes o fugas de aceite.
2. Limpie siempre la motocicleta con agua limpia y jabón neutro después de que el motor se enfríe. Después de limpiarla, seque la motocicleta y arranque el motor, déjelo funcionar durante varios minutos; Lubrique la cadena de transmisión y las partes móviles de la motocicleta. Compruebe siempre la eficacia de los frenos delantero y trasero.
3. No limpie las siguientes piezas con agua a alta presión: faros, intermitentes, cerraduras, interruptor de encendido, interruptores eléctricos, instrumentos, piezas y líneas eléctricas, batería, filtro de aire, salidas de escape, parte inferior del depósito de combustible, culata del motor, etc. En general se desaconseja lavar la motocicleta con agua a presión.
4. El rendimiento de los frenos puede no ser el mismo tras la limpieza. Por lo tanto, frena con precaución después de lavar la motocicleta para evitar accidentes.

[Almacenamiento]

Después de usar la motocicleta, guárdela en un lugar seguro y seco con poca diferencia de temperatura y buena ventilación. Si la motocicleta debe almacenarse durante mucho tiempo (más de 30 días):

1. Limpie y seque la moto, y proteja las superficies pintadas.
2. Vacíe el combustible del depósito y rocíe un agente antioxidante en el depósito.
3. Vacíe el aceite del motor.

4. Quite la bujía y añada una pequeña cantidad (15~20 ml) de aceite lubricante al cilindro; Luego vuelva a colocar la bujía, encienda el interruptor de encendido y pulse el botón de arranque durante 2~3 segundos para que el aceite del motor circule de forma uniforme por toda la pared del cilindro.

5. Quite la batería, elimine el óxido del terminal y el conector del cableado, y guárdela en un lugar bien ventilado, seco y fresco, lejos de la luz solar directa.

6. Infle los neumáticos a la presión especificada y coloque la moto sobre un bloque de manera que las ruedas delanteras y traseras queden en alto. Si la presión del neumático es demasiado baja, el neumático se deformará y agrietará prematuramente.

7. Cubra la entrada del filtro de aire y la salida del silenciador de escape con un trapo que contenga aceite nuevo para evitar que entre humedad.

8. Cubra la moto con material transpirable y guárdela en un lugar seguro, seco y con buena ventilación.

[Uso tras almacenamiento]

1. Quite la funda de la moto y limpie la moto.

2. Si el voltaje de la batería es demasiado bajo para arrancar la motocicleta, cargue la batería.

3. Elimine el agente antioxidante del depósito de combustible y añada combustible nuevo.

4. Realice pruebas de conducción en un lugar seguro y compruebe si el rendimiento de la moto es correcto.

XIV. Vida útil y disposición final

[Vida útil]

La vida útil de la motocicleta se implementará conforme a las normativas de la autoridad de gestión del tráfico o de la oficina local de gestión de motocicletas.

[Desecho]

1. Eliminación de aceite lubricante residual: el aceite lubricante residual drenado de la motocicleta debe desecharse en una empresa de reciclaje. No se permite verter aceite lubricante residual al medio ambiente.

2. Los residuos como baterías, bombillas, plásticos, filtros, neumáticos, piezas de hierro, piezas de aluminio y hierro deben reciclarse. No está permitido desecharlas al medio ambiente.

3. Para desguazar la motocicleta usa los canales autorizados a tal efecto, siguiendo la normativa vigente.

XV. Datos de ajuste

Juego maneta freno delantero: 5~10

Juego puño del acelerador: 2~6 mm

Juego pedal de freno trasero: 10~20mm

Juego libre del embrague: 5~10mm

Luz de electrodos: 0,8~0,9 mm

Espacio de admisión y válvula de escape: 0,08~0,12 mm

Par motor del tornillo de fijación del amortiguador trasero: 30~40 N·m

Par motor del tornillo de fijación del manillar: 4 ~ 6 N·m

Par motor de la tuerca de fijación del eje horizontal de la horquilla: 70 ~ 90 N·m

Par de la tuerca de fijación del eje delantero: 70 ~ 90 N·m

Par de la tuerca de fijación del motor: M8: 18 ~ 25 N·m, M10: 30 ~ 40 N·m

Par motor de la tuerca de fijación del eje trasero: 70~90 N·m

Par motor del tornillo de fijación de la bieleta del amortiguador delantero : 20~25 N·m

Par motor del tornillo de fijación del amortiguador delantero : 20~25 N·m

XVI. Principales parámetros técnicos

Modelo (artículo)		BD125-30
Parámetros de la motocicleta	Fabricante	Hangzhou Saturn Power Technology Co., Ltd.
	Modelo	BD125-30 Napoleon 125
	Marca	BENDA
	Tipo de vehículo	Motocicleta ordinaria de dos ruedas
	VIN	H84PDJLBXXXXXXXXXX
	Capacidad de pasajeros autorizada	1 persona
	Dirección	Manillar
	Transmisión	6 velocidades de toma constante
	Sistema de frenos	Rueda delantera: freno de disco Rueda trasera: freno de disco
	Accionamiento de frenos	Rueda delantera: freno de mano Rueda trasera: freno de pie
	Embrague	Embrague deslizante multidisco
	Sistema de arranque	Arranque eléctrico
	Longitud * ancho * altura	2333mm*838mm*1038mm
	Distancia entre ejes	1545mm
	Altura mínima al suelo	120mm
	Peso en vacío	182kg
Carga máxima	105kg	
Modelo		BD125-30
	Volumen del depósito de combustible	9,5 L
	Número de neumáticos	2
	Medidas rueda delantera	130/80-18
	Medidas rueda trasera	160/70-18
Electrico	Modo de encendido	ECU
	Modelo de bujía	B8RC / NGK CR8E
	Luz delantera	LED de 12V
	Luz trasera	LED de 12V
	Especificaciones de la luz trasera/luz de freno	LED de 12V
	Fusibles	20A (* 3), 15A (* 1), 10A (* 2), 5A (* 1), 20A (* 1, de repuesto), 10A (* 1, de repuesto)
	Batería	12V 11.2Ah
Motor	Tipo de motor	2 cilindros en V
	Modelo de motor	BD2V42MI
	Relación de compresión	11.3:1
	Desplazamiento real	124,8cc
	Potencia neta máxima	10,3KW/9500Rpm
	Par máximo	10,9Nm/6500 rpm
	Diámetro del cilindro *	42*45
	Velocidad de ralentí	1600±150
	Normativa aceite de motor	SAE
	Densidad aceite	10W-40
	Capacidad de aceite	2.2L
	Tipo de combustible	Gasolina con índice de octano por encima de 92 #
	Luz entre electrodos de la bujía	0,8~0,9 mm

Ratio marchas	Relación de velocidad	3.74
	Relación de 1ª marcha	2.42
	Relación de 2ª marcha	1.53
	Relación de 3ª marcha	1.18
	Relación de 4ª marcha	1.04
	Relación de 5ª marcha	0.91
	Relación de sexta marcha	0.81
	Final	4.07
Rendimiento	Velocidad máxima	98 km/h
	Consumo de combustible	≤3.40

Diagrama eléctrico XVIII. 80125-30

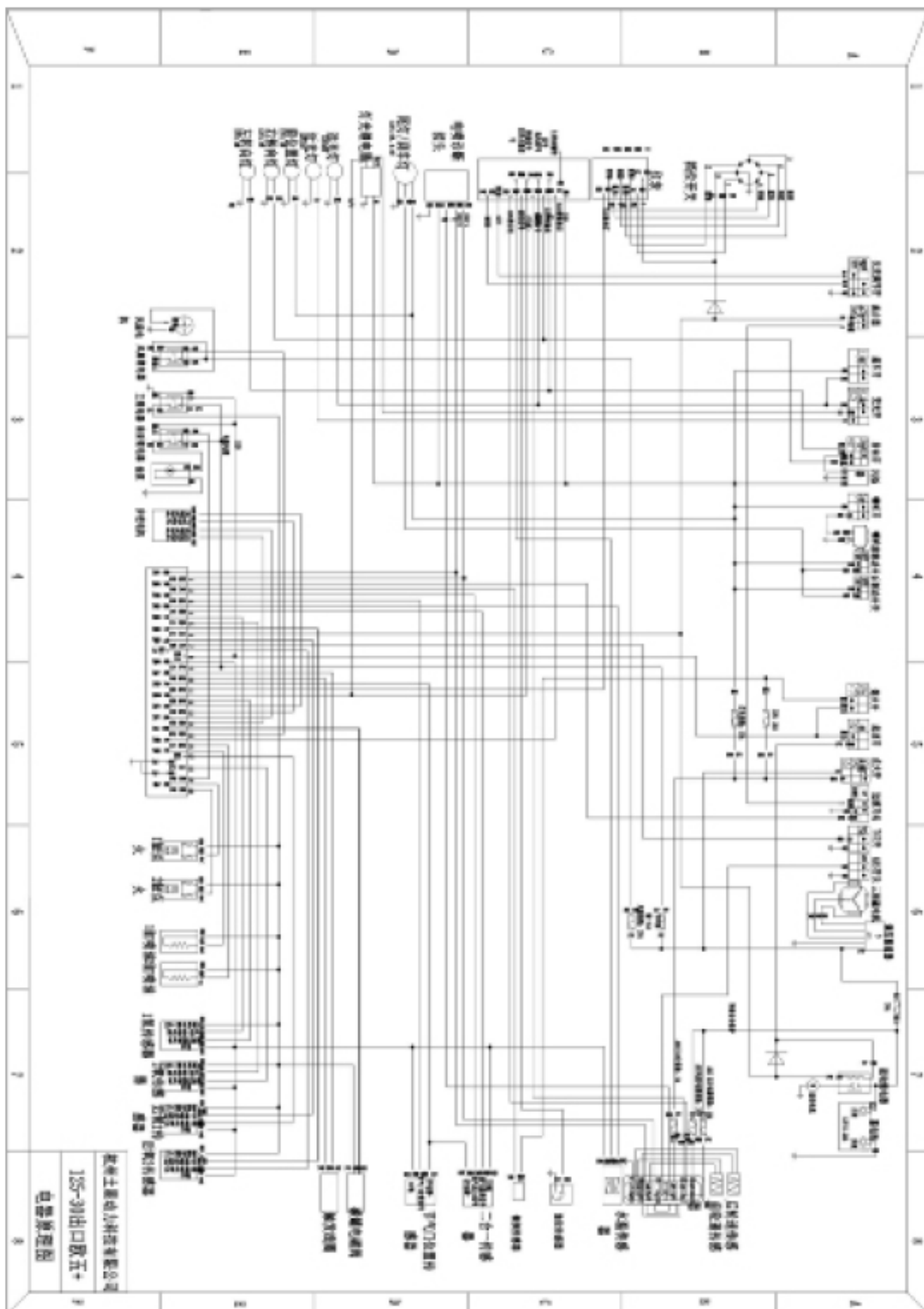

杭州士通电子科技有限公司
125-引出口五+
电器原理图

Cuadro mantenimiento

	Componente	Controles u operaciones de mantenimiento	Preentrega	Frecuencia (Km x 1000)											Anual	
				1	4	7	10	13	16	19	22	25	28			
MOTOR	Aceite motor	Sustituir		R	R	R	R	R	R	R	R	R	R	R	R	
		Control de nivel	I	Cada 500 Km												
	Filtro de aceite	Sustituir		R	R	R	R	R	R	R	R	R	R	R	R	
	Bujías	Inspeccionar / Sustituir					R						R			
	Filtro de aire	Sustituir				R		R		R			R			
	Holgura válvulas	Control funcionamiento. Ajuste de holgura		A				A						A		
	Distribución	Cadena														R
		Patín. sustituir junto con la cadena														R
		Tensor. sustituir junto con la cadena														R
	Cuerpo mariposa	Control / balance / limpieza						I							I	
	Transmisión	Cadena. verificar tensión, engrasar, comprobar alineación de la rueda trasera. Inspeccionar desgaste patín. Cambiar si es necesario	I	I	I	I	I	I	I	I	I	I	I	I	I	I
		Corona		I	I	I	I	I	I	I	I	I	I	I	I	I
		Piñón		I	I	I	I	I	I	I	I	I	I	I	I	I
	Refrigeración	Control / Relleno nivel	I	I	I	I	I	I	I	I	I	I	I	I	I	I
		Sustituir														Cada 24000 Km
Combustible	Filtro de gasolina. Sustituir														R	
	Tubos de gasolina. Comprobar si hay fugas o daños.		I	I	I	I	I	I	I	I	I	I	I	I	I	
															Sustituir cada 4 años	

I: Inspeccionar

R: Sustitución

A: Ajuste

	Componente	Controles u operaciones de mantenimiento	Preentrega	Frecuencia (Km x 1000)											Anual
				1	4	7	10	13	16	19	22	25	28		
ELECTRICO	Batería	Revisar la carga y la tensión	I	I	I	I	I	I	I	I	I	I	I	I	I
	Diagnosis	Lectura de la ECU / comprobación códigos de error	I	I	I	I	I	I	I	I	I	I	I	I	I
	Instrumentos, indicadores, luces	Verificar funcionalidad	I	I	I	I	I	I	I	I	I	I	I	I	I
	Faro delantero	Verificar funcionalidad y regular altura haz de luz	I	I	I	I	I	I	I	I	I	I	I	I	I
	Interruptor de encendido	Verificar funcionalidad	I	I	I	I	I	I	I	I	I	I	I	I	I
	Electroventiladores	Verificar funcionalidad	I	I	I	I	I	I	I	I	I	I	I	I	I
	Interruptor caballete lateral	Verificar funcionalidad	I	I	I	I	I	I	I	I	I	I	I	I	I
	EVAP	Verificar defectos y fugas	I	I	I	I	I	I	I	I	I	I	I	I	I
	Instalación eléctrica	Verificar funcionalidad, roce, juego y libertad de movimiento	I	I	I	I	I	I	I	I	I	I	I	I	I
	Claxon	Verificar funcionalidad	I	I	I	I	I	I	I	I	I	I	I	I	I

I: Inspeccionar

R: Sustitución

A: Ajuste

	Componente	Controles u operaciones de mantenimiento	Preentrega	Frecuencia (Km x 1000)											Anual
				1	4	7	10	13	16	19	22	25	28		
CHASIS	Maneta de embrague	Control funcionamiento/Ajuste													
	Puño y cable acelerador	Verificar funcionalidad y juego libre													
	Horquilla	Verificar funcionamiento, inspección de pérdidas													
	Suspensión trasera	Verificar funcionamiento, inspección de pérdidas													
	Dirección	Tuerca de dirección. Control / Ajuste													
		Cojinetes de dirección. Inspeccionar													
	Freno delantero / trasero	Comprobar eficacia, apriete tornillería. Inspeccionar sistema en busca de fugas													
		Líquido de frenos. comprobar fugas													
	Frenos	Disco de freno. Inspección y sustitución en caso de alabeo/desgaste excesivo													
		Pastillas de freno. Inspección y sustitución en caso de ser necesario													
		Neumáticos. Verificar presiones, banda de rodadura, desgaste y deformaciones													
	Ruedas	Cojinetes de las ruedas. Verificar holguras y funcionamiento suave		Cada vez que se desmonta la rueda											
		Silent Block corona. Control / funcionalidad / cambio		Cada vez que se desmonta la rueda											
	Sujeciones del chasis	Verificar apriete de tuercas y tornillos													
Caballote lateral	Control / funcionalidad														
Basculante	Verificar funcionamiento y juego, apriete del pasador. Lubricar Rodamiento y pivote basculante. Verificar que no esté roto o dañado														
Lubricar	Partes móviles y articulaciones														

I: Inspeccionar

R: Sustitución

A: Ajuste

- Las comprobaciones anuales deben realizarse cada año, salvo si en su lugar se realiza un mantenimiento según los kilómetros recorridos.
- A partir de los 28000Km seguir el patrón establecido a partir de la tercera revisión.
- El filtro de aire requiere un servicio más frecuente cuando se utiliza el vehículo en lugares especialmente húmedos o polvorientos.
- Recuerde revisar el nivel de aceite y el engrase y tensión correctos de la cadena de transmisión cada 500 Km.



**Servicio Benda:
Siempre a tu lado**